

Kompakte und robuste Hochleistungskaltfräse

KALTFRÄSE W 220 XFi



KOMPAKTE UND ROBUSTE HOCHLEISTUNGSKALTFRÄSE

Die robuste Kaltfräse bedient ein breites Anwendungsspektrum von der Deckschichtsanierung über den Komplettausbau bis hin zu Feinfräsarbeiten.

Das breite Anwendungsspektrum wird durch schnellen Fräsaggregatwechsel oder besonders schnellen Fräsrollenwechsel für Fräsbreiten von 2,2 m, 2,5 m, 3,5 m oder 3,8 m im MCS - Multiple Cutting System - vergrößert.

Die innovative Maschinensteuerung **MILL ASSIST** stellt im Automatikbetrieb stets das günstigste Arbeitsverhältnis zwischen Leistung und Kosten ein - zusätzlich kann eine Arbeitsstrategie hinsichtlich Kosten, Leistung oder Qualität ausgewählt werden.

Dank des einzigartigen **DUAL SHIFT** Lastschaltgetriebes mit erweiterter Fräsrollendrehzahl ist die W 220 XF i für besonders anspruchsvolle Fräsaufgaben optimal geeignet.

Zahlreiche unserer innovativen Features senken den Verbrauch von Kraftstoff sowie Meißeln signifikant und tragen somit effektiv zur Steigerung der Nachhaltigkeit und Minimierung des CO₂-Ausstoßes bei.

WIRTGEN KALTFRÄSEN



KLEINFRÄSEN

- > Fräsbreite bis 1.300 mm
- > Frästiefe bis 300 mm

KOMPAKTFRÄSEN

- > Fräsbreite bis 1.900 mm
- > Frästiefe bis 330 mm

GROSSFRÄSEN

- > Fräsbreite bis 4.400 mm
- > Frästiefe bis 350 mm

HIGHLIGHTÜBERSICHT

Perfekt ausgerüstet

BEDIENUNG

- 01 Hoher Komfort auf dem Fahrstand**
 - > Optimale Sicht in wichtige Arbeitsbereiche
 - > Besonders leistungsfähige LED-Beleuchtung
 - > Großzügig dimensionierter Stauraum
 - > Leistungsstarke Fahrstandheizung
 - > Variabel, senkrecht verstellbares Wetterschutzdach
 - > SMART KEY für benutzerspezifisch speicherbare Maschinenparameter
- 02 Intuitives MMI - Mensch-Maschine-Interface**
 - > Flexibles Bedienpanelkonzept für maximale Maschinenkontrolle
 - > 2"-Bedienpanel mit Favoritentastern
 - > 5"-Bedienpanels für Nivellierung
 - > 7"-Bedienpanels für komfortable Anzeige wichtiger Informationen
 - > Robustes, hochwertiges Kamerasystem mit 10"-Bedienpanel

QUALITÄT

- 03 Präzise, vielfältige LEVEL PRO ACTIVE Nivellierung**
 - > Neues, einfaches Bedienkonzept **LEVEL PRO ACTIVE**
 - > Neue Zusatz- und Automatikfunktionen
 - > Optimierte 3D- und Lasernivellierung
 - > Nivellierausleger beidseitig mit Sonic-Ski-Sensor
 - > Optimiertes Multiplex-System
- 04 Hohe Zuverlässigkeit**
 - > Zukunftsweisendes Diagnosekonzept
 - > Mehrfach verfügbare Maschinensteuerung
 - > Robustes, zuverlässiges CAN-Netz
 - > Zuverlässiger Vandalismusschutz
 - > Zeitsparendes Service- und Wartungskonzept



FRÄSEN

05 Einzigartige Schneidtechnologie

- > Sehr schneller Fräsrollenwechsel durch **MCS BASIC**
- > Einfacher Fräsaggregatwechsel
- > Optimierter Verschleißschutz am Fräsaggregat
- > Hochverschleißfestes Wechselhaltersystem **HT22**
- > Neues Wechselhalteroberenteil **HT22 PLUS** mit erhöhter Standzeit

06 Innovativer MILL ASSIST 

- > **MILL ASSIST** Automatikbetrieb für höchste Kosteneffizienz
- > Zusätzliche Vorwahl Arbeitsstrategie im Automatikbetrieb
- > Eindeutige Vorwahl von konstanter Fräsbildqualität
- > Innovative Effizienzanzeige
- > Neues **DUAL SHIFT** Lastschaltgetriebe
- > Direkte Anzeige der aktuellen CO₂-Emissionen

LEISTUNG

07 Maximale Fräsleistung 

- > Extrem leistungsstarker und hocheffizienter John Deere Motor mit speziell an Kaltfräsen angepasstem Drehmomentverlauf
- > Erhöhte Flexibilität in der Ballastierung
- > Großer Abstreiferhub mit hoher Ansetztiefe
- > Flexible und leistungsstarke Fräsgutverladung
- > **ACTIVE CONVEYOR** für lenkwinkelabhängiges Schwenken des Abwurfbands

08 Informativer WPT Milling - WIRTGEN GROUP Performance Tracker Milling

- > Telematiksystem mit optionaler Zusatzausstattung WPT Milling
- > Direkte Anzeige der Lkw-Beladung
- > Eindeutige Baustellendokumentation
- > Schnelle, genaue Baustellenabrechnung



WIRTSCHAFTLICHKEIT UND NACHHALTIGKEIT

09 Reduzierter Dieselverbrauch - aktive CO₂-Minimierung 

- > 2-Gang-Lastschaltgetriebe für großen Bereich nutzbarer Fräsrollendrehzahlen
- > Stopp-Automatik für Dieselmotor
- > Maximale Leistungsausschöpfung im Niedrigdrehzahlbereich
- > Start-Stopp-Automatik für Fräsrollen
- > Doppellüfterkonzept für optimale Kühlung

10 Umweltgerechte Maschinentechologie 

- > Maximale Abgasreinigung für geringe Abgasemissionen
- > Reduzierte Geräuschemissionen beim Umsetzen
- > Optimierte VCS-Absauganlage
- > Arbeitsstrategie „ECO“ für minimale Verbräuche
- > Start-Stopp-Motor-Funktion über Außenbedienpanel
- > Effizientes Wassermanagement



WIRTGEN
SUSTAINABILITY

WIRTGEN SUSTAINABILITY bezeichnet innovative Technologien und Lösungen, die auf die Nachhaltigkeitsziele der WIRTGEN GROUP einzahlen.

CONNECTED MILLING

Ein leistungsfähiger Informationsfluss ist wichtig – damit lassen sich Prozesse einfacher, schneller und wirtschaftlicher erledigen. WIRTGEN beschäftigt sich schon seit vielen Jahren mit diesem Grundsatz und definiert das Thema im Bereich der Frästechnologie als **CONNECTED MILLING**.

CONNECTED MILLING steht für den zukunftsweisenden, vielfältigen Informationsfluss zwischen der Maschine und ihren unterschiedlichsten Maschinenkomponenten, dem Maschinenbediener, der Servicewerkstatt und den Dispositionsbüros. Anhand dieser verfügbaren Daten und Informationen werden noch effizientere Fräseinsätze und weiter erhöhte Maschinenzuverlässigkeit ermöglicht.

Neuartige, innovative Bausteine von **CONNECTED MILLING** im Rahmen der neuen Großfräsengeneration sind das intelligente Assistenzsystem **MILL ASSIST** sowie die präzise Fräseleistungsermittlung WPT Milling.

Über **MILL ASSIST** werden relevante Informationen wie Motorlast, Fräswalzentyp, Frästiefe oder Fahrdruck ausgewertet, um z. B. die optimale Fräswalzendrehzahl einzustellen. Zusätzlich kann der Maschinenbediener eine Arbeitsstrategie hinsichtlich Kosten, Leistung oder Qualität voreinstellen.

Der WPT Milling ermittelt per Laserscanner das zu fräsende Querschnittsprofil. Über GPS-Positionsbestimmung und weitere Sensoren werden Flächenfräseleistung und Fräsvolumen exakt bestimmt. Abschließend wird in einem automatisch generierten Bericht z. B. an den Maschinendisponenten die Tagesfräseleistung inklusive allen Verbrauchsstoffen, präzisem Lageplan und vielen weiteren Informationen angezeigt. Über das Bedienpaneldisplay wird der Maschinenbediener direkt mit wichtigen Informationen versorgt.

Mit der neuen WIRTGEN Großfräsengeneration erhält **CONNECTED MILLING** einen noch höheren Stellenwert für Maschinenbetreiber.



**MASCHINEN-
BETREIBER**

KALTFRÄSE



**CONNECTED
MILLING**



BEDIENER

HOHER KOMFORT AUF DEM FAHRSTAND

Optimale Sicht in wichtige Arbeitsbereiche

Das durchdachte Sichtkonzept der Großfräse führt zu deutlicher Bedienerentlastung und präzisen Fräsergebnissen. So ist die Fahrstandplattform rechts um mehr als 20 cm über die Maschinenkante hinaus verbreiterbar, um optimale Sicht auf die zu fräsende Fläche und die Fräsgutverladung zu gewährleisten. Zusätzlich bietet die schmale Chassis-Konstruktion jeweils eine Wespentaille vorne links und rechts sowie hinten rechts. Damit hat der Bediener stets Kettenfahrwerk und Fräskante gut im Blick.

Besonders leistungsfähige LED-Beleuchtung

Die W 220 XFi verfügt über besonders leistungsfähige LED-Arbeitsscheinwerfer rund um die Maschine, Beleuchtung des Fahrstands und „Welcome-and-Go-home-Licht“ für komfortablen Aufstieg. Zudem sind Bedienpanelausleuchtung, Beleuchtung des Fräsaggregats inklusive Zusatzscheinwerfer für den Meißelwechsel und optionale LED-Beleuchtungsballons mit an Bord. So ist auch bei schwierigen Lichtverhältnissen für optimale Beleuchtung gesorgt.



Alles im Blick

Durchdachtes Sichtkonzept

Wärmeeffekt rundum

Effektive Fahrstandheizung

- 01 Ergonomisch gestalteter Fahrstand.
- 02 Optimaler Wärmeeffekt für Hände und Füße.
- 03 Individuell, senkrecht höhenverstellbares Wetterschutzdach.
- 04 Wetterschutzdach in Transportstellung.

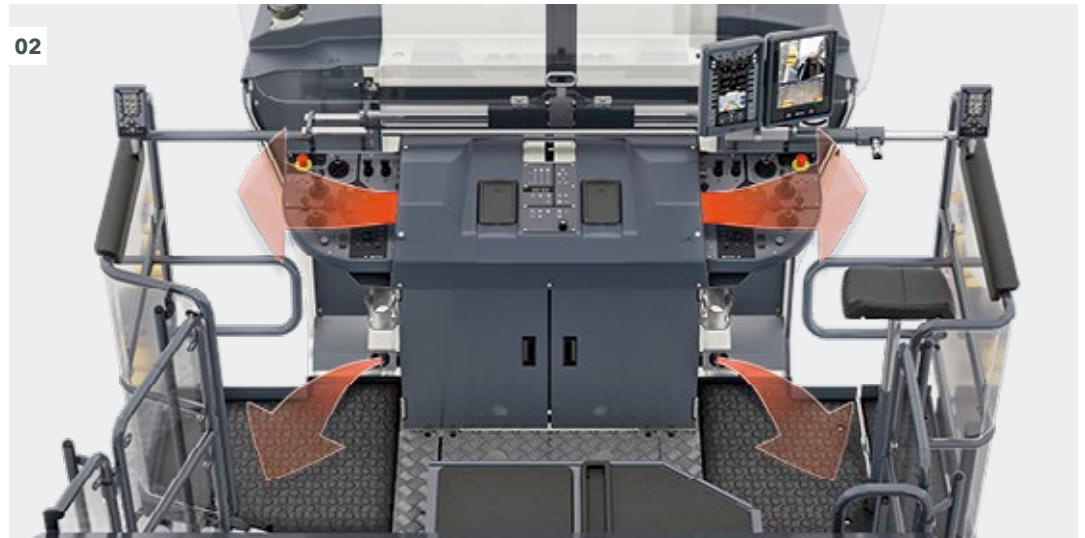

Großzügig dimensionierter Stauraum

Die W 220 XF i bietet enormen Stauraum für Nivelliersensoren, Meißelaustreiber und Meißeleimer. Das 1.620 Liter fassende, zusätzlich optionale XXL-Staufach am Maschinenheck kann bis zu 72 Meißeleimer aufnehmen, ein weiteres 265-Liter-Staufach auf dem Fahrstand kann ebenfalls optional eingesetzt werden.

Leistungsstarke Fahrstandheizung

Die Kaltfräse verfügt über eine Fahrstandheizung mit hoher Heizleistung. Intelligent angeordnete Ausströmdüsen in Hand- und Fußnähe sorgen dabei für eine gute Wärmewirkung. Zusätzlich wird die erzeugte Wärme durch seitliche Wind- und Wetterschutzelemente und das absenkbares Wetterschutzdach effektiv in Bedienernähe gehalten.

Variabel, senkrecht verstellbares Wetterschutzdach

Das hydraulisch höhenverstellbare Wetterschutzdach lässt sich individuell in der Höhe, abhängig von den jeweiligen Einsatz- und Witterungsbedingungen, einstellen. Die Höhenverstellung kann per Tastendruck während des Fräsbetriebs erfolgen, um z. B. tief herabhängenden Ästen in einer Baumallee auszuweichen. Darüber hinaus sind die robusten Windschutzscheiben mit Scheibenwischern ausgestattet. Unabhängig voneinander verschiebbare Dachaußenschalen geben zusätzlichen Schutz bei Regen. Die Fahrstandgeländer sind mit Wind- und Wetterschutzelementen versehen.

SMART KEY

Der SMART KEY Schlüsselanhänger ermöglicht die Speicherung individuell einstellbarer Maschinenparameter wie z. B. die Displaykonfiguration oder die Belegung von Favoritentastern. Die benutzerspezifischen Daten lassen sich auf fünf verschiedenen Schlüsselanhängern speichern und einfach auf weitere Kaltfräsen übertragen.

INTUITIVES MMI - MENSCH-MASCHINE-INTERFACE

Flexibles Bedienpanelkonzept für maximale Maschinenkontrolle

Das neue Bedienpanelkonzept erlaubt die kundenspezifische Zusammenstellung unterschiedlicher Bedienpanels. Wesentliche Anforderung für die WIRTGEN Entwicklungsingenieure war die umfangreiche und deutliche Status-, Diagnose- und Informationsanzeige für den Maschinenbediener. Das neue, leicht verständliche und intuitive Bedienpanelkonzept erfüllt diese Vorgaben optimal.

2"-Bedienpanel mit Favoritentastern

Zusätzlich können bis zu zwei 2"-Bedienpanels auf dem Fahrstand integriert werden. Dabei ermöglicht die Anordnung des Panels am linken und rechten Außengeländer des Fahrstands eine erleichterte und effektive Bedienung. Es kann mit bis zu 21 individuell bevorzugten Funktionen belegt werden, wie z. B. das Schwenken des Abwurfbands.

5"-Bedienpanels für Nivellierung

Zur Nivellierung mit dem **LEVEL PRO ACTIVE** Nivelliersystem können für das Bodenpersonal optional bis zu zwei weitere 5"-Bedienpanels rechts und links an der Maschine angebracht werden.

7"-Bedienpanels für komfortable Anzeige wichtiger Informationen

Egal ob oben auf dem Fahrstand oder an den unteren Bedienpositionen: Das neue Bedienpanelkonzept informiert umfassend und deutlich. So bietet das 7"-Bedienpanel allen Maschinenbedienern z. B. folgende Anzeigen: Maschinenbelastungszustände, Temperaturen, hydraulische Drücke, Füllstände von Diesel und Wasser, die Nivelliersteuerung, Status- und Diagnosemeldungen sowie allgemeine Informationen wie die aktuelle Uhrzeit.

01

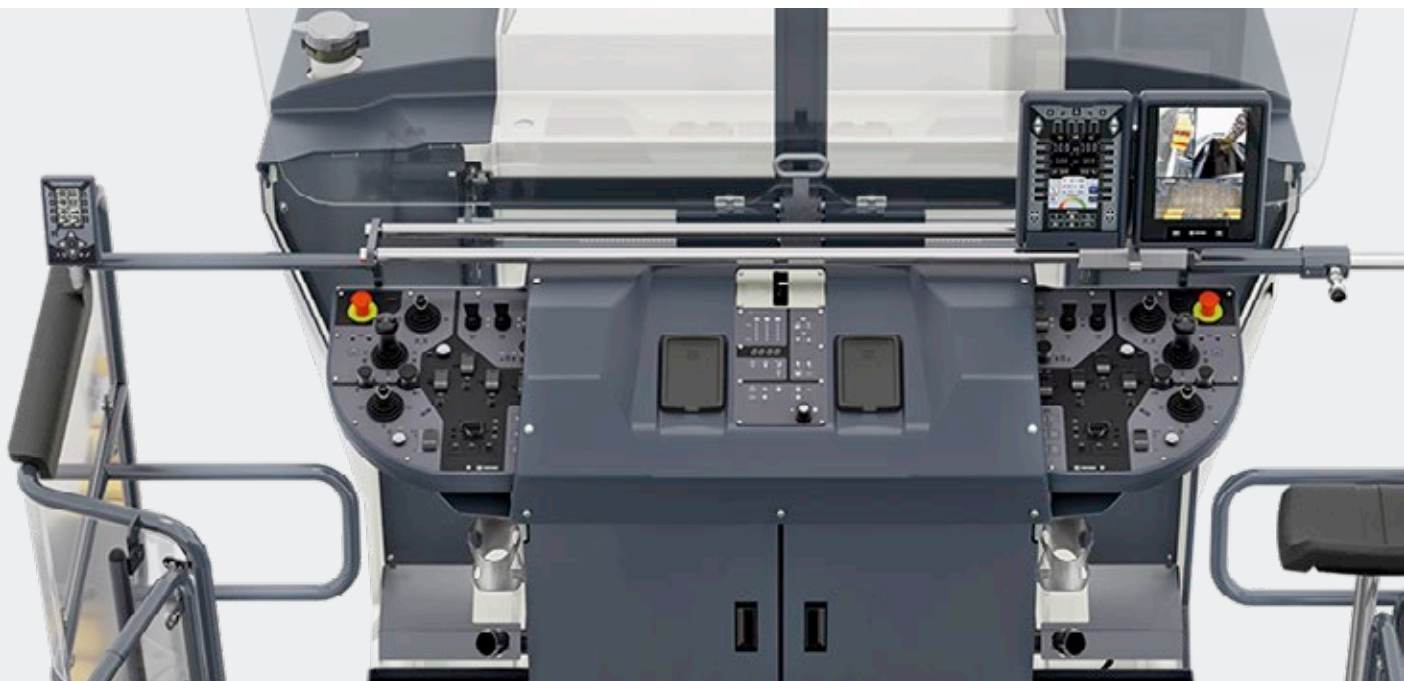

Maximale Kontrolle

Individuelles Bedienpanelkonzept

Stets auf dem Laufenden

Umfassende Informationen an allen Bedienpositionen

01 Individuelle, bedienerfreundliche Anordnung der Panels.

02 Übersicht der verschiedenen Bedienpanels und deren Positionierung.

02

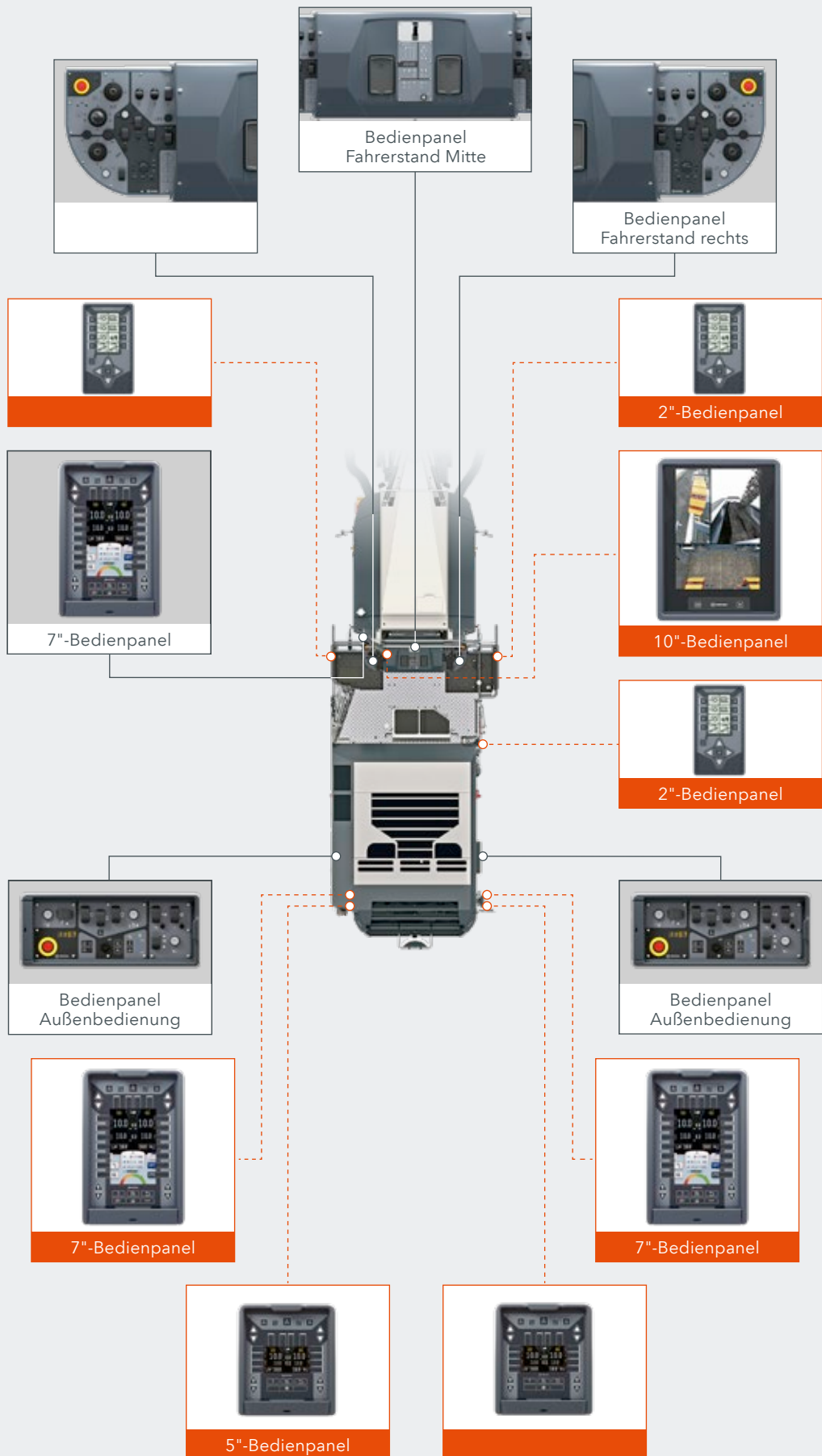

□ = Standard-Bedienpanels
 □ = Optionale Bedienpanels



INTUITIVES MMI - MENSCH-MASCHINE-INTERFACE

Robustes, hochwertiges Kamerasystem mit 10"-Bedienpanel

Optional kann ein 2-fach-, 4-fach- oder 8-fach-Kamerasystem ausgewählt werden. Beim 2-fach-Kamerasystem werden die Kamerabilder auf dem 7"-Bedienpanel auf dem Fahrstand angezeigt. Beim 4-fach- und 8-fach-Kamerasystem wird zusätzlich ein 10"-Bedienpanel geliefert, das über Split Screen mehrere

Kamerabilder gleichzeitig anzeigen kann. Die robusten Kamerasysteme gewähren dem Bediener direkten Einblick in wichtige Arbeitsbereiche, wie z. B. die Materialverladung auf LKW oder die Fräsfläche hinter dem Abstreifer.

01



01 10"-Bedienpanel mit Split Screen zur gleichzeitigen Anzeige mehrerer Kamerabilder.

02 Optionales 5"-Bedienpanel zur Nivellieranzeige für das Bodenpersonal.

03 Verschiedene Kamerasysteme für gute Sicht in wichtige Bereiche.

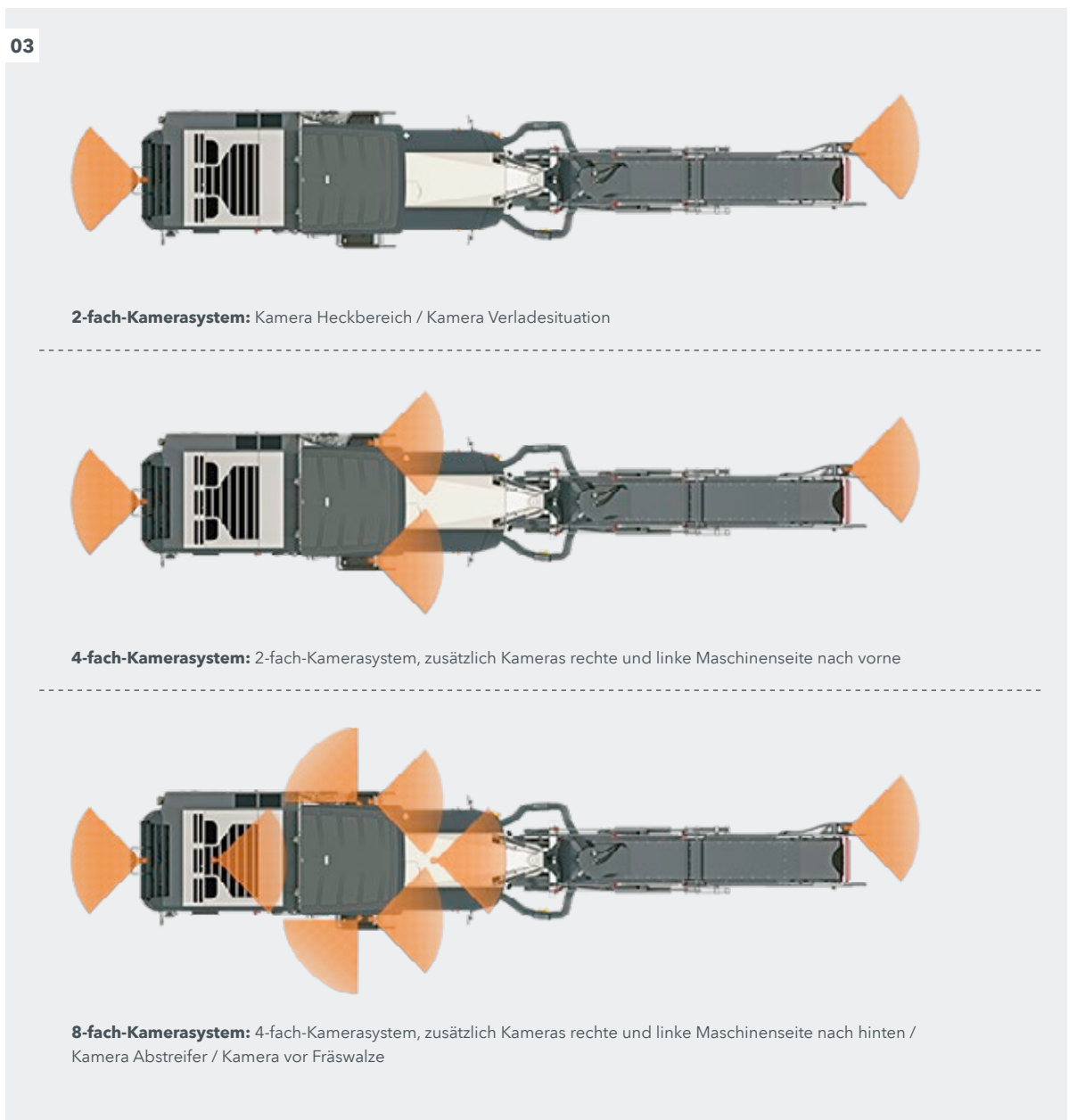

PRÄZISE, VIELFÄLTIGE NIVELLIERUNG LEVEL PRO ACTIVE

Neues, einfaches Bedienkonzept LEVEL PRO ACTIVE

Das neue speziell für Kaltfräsen entwickelte Nivelliersystem **LEVEL PRO ACTIVE** mit innovativen Bedienpanels lässt sich intuitiv und einfach bedienen. Vollständig in die Maschinensteuerung integriert ermöglicht es einen hohen Automatisierungsgrad, denn wichtige Maschinenfunktionen sind direkt miteinander verknüpft und präzise Fräsergebnisse vorprogrammiert. Zudem bietet **LEVEL PRO ACTIVE** mit dem 3D-Kit eine einfache und praxisgerechte 3D-System-Schnittstelle.

Neue Zusatz- und Automatikfunktionen

Das **LEVEL PRO ACTIVE** Nivelliersystem bietet viele, bedienerentlastende Automatik- und Zusatzfunktionen. Alle verbundenen Sensoren werden auf dem Bedienpanel zur Auswahl angezeigt. Dies führt auch zu schnelleren Arbeitsprozessen. So lässt sich z. B. die komplette Maschine zum Überfahren eines Kanaldeckels einfach und schnell anheben.

Optimierte 3D- und Lasernivellierung

Die stark vereinfachte Befestigungsmöglichkeit von Lasersensoren am Wetterschutzdach der Kaltfräse erleichtert den Einsatz von 3D-Systemen.

Nivellierausleger rechts und links mit Sonic-Ski-Sensor

Die neuen Nivellierausleger mit Sonic-Ski-Sensor ermöglichen beidseitig die berührungslose Abtastung eines Drahts oder einer Referenzfläche in einem Abstand von bis zu 1.900 mm neben der Fräskante. Dabei lässt sich der Ausleger mit dem Sonic-Ski-Sensor hydraulisch vom Fahrstand im Fräsbetrieb um bis zu 840 mm nach außen verschieben, eine mechanische Einstellung ermöglicht zusätzliche 880 mm Teleskopweg.

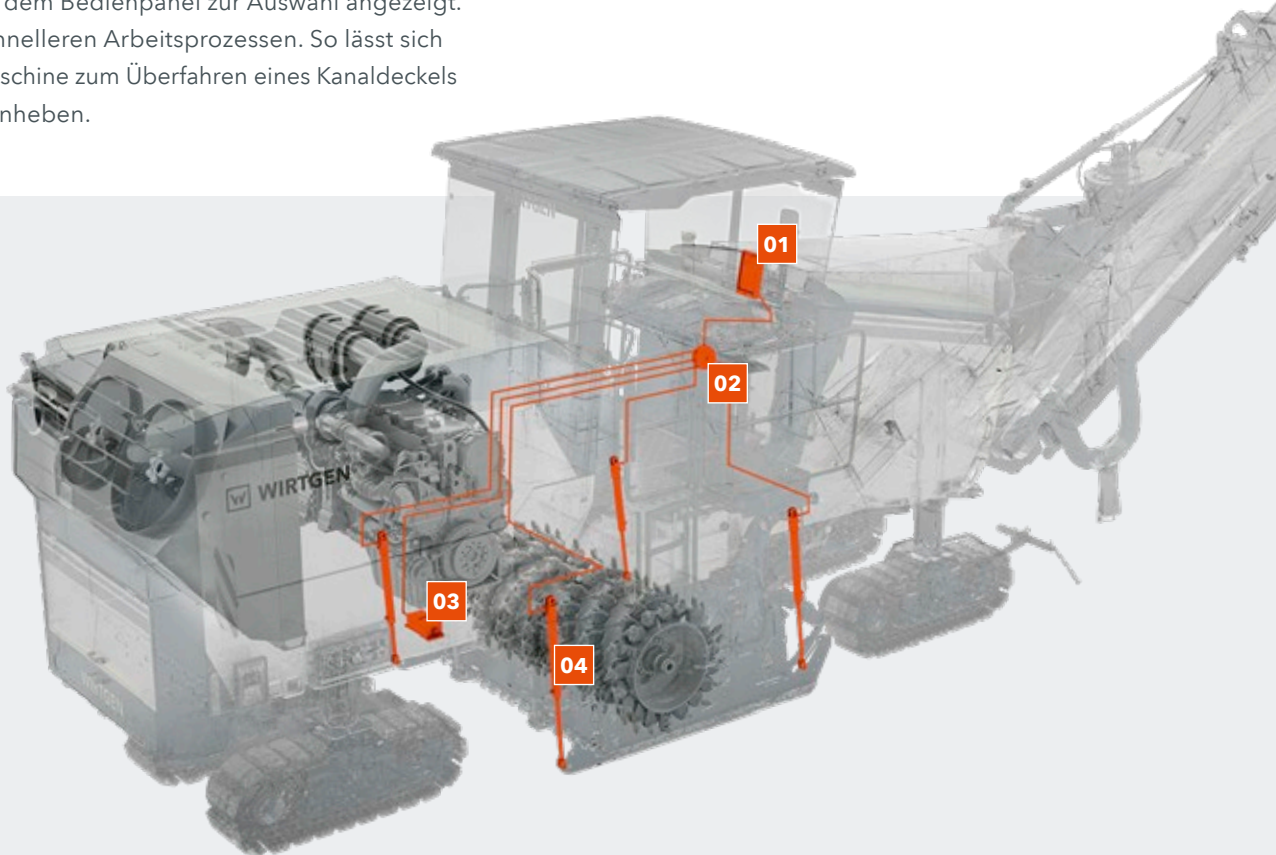

Optimiertes Multiplex-System

Das Multiplex-System besteht pro Maschinenseite aus zwei an flexibel verstellbaren Schwenkarmen befestigten Ultraschallsensoren. Vorteile des Systems sind der große Verstellbereich für vielfältige Nivelliereinsätze sowie das geringe Gewicht der einzelnen Einheiten. Die Schwenkarme können für den Maschinentransport einfach an der Maschine zusammengeklappt werden.



- 01 Multiplex-System mit bis zu vier Ultraschallsensoren.
- 02 Abtastung vor der Fräsvalze.
- 03 3D-Nivellierung / Lasernivellierung.
- 04 Teleskopierbarer Nivellierausleger.

— = Standard Ausrüstung
 — = Optionale Ausrüstung

W 220 XFi mit Standard-Nivelliersensoren

- 01 7"-Bedienpanel LEVEL PRO ACTIVE
- 02 Maschinensteuerung
- 03 Querneigungssensor
- 04 Kantenschutz-Hydraulikzylinder mit Wegmesssensor

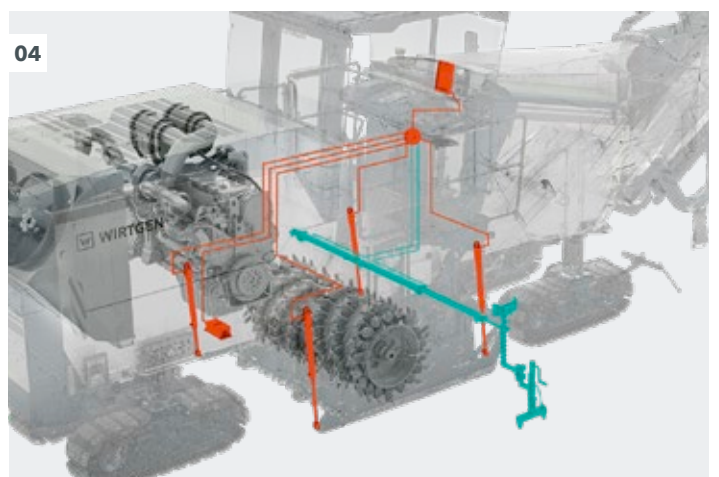
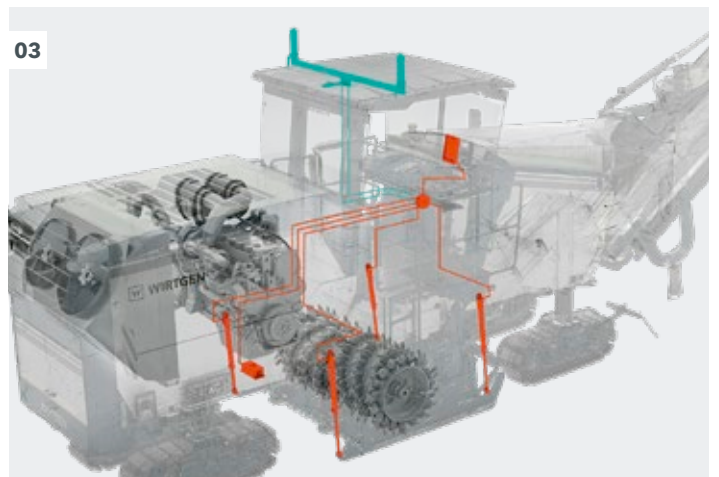
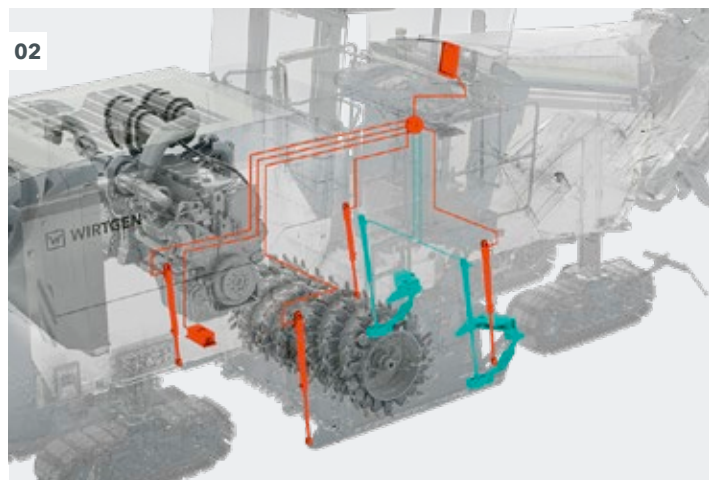
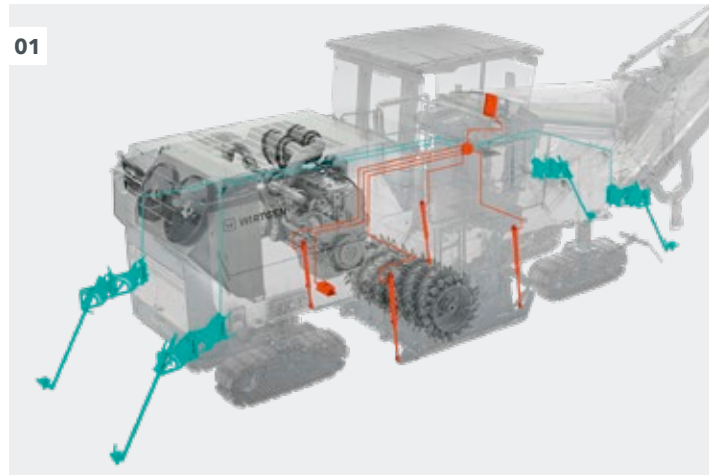

HOHE ZUVERLÄSSIGKEIT

Zukunftsweisendes Diagnosekonzept

Das neue Diagnosekonzept führt den Bediener intuitiv und einfach durch die Fehleranalyse. Eine eventuelle Störung wird dem Bediener einschließlich Fehlerbeschreibung eindeutig auf dem Display angezeigt. Daraufhin kann er den Fehler anhand optimierter, leicht verständlicher Farbgrafiken lokalisieren. Ausführliche Hilfestellungen in Textform sorgen schließlich dafür, dass der Bediener mit der Beseitigung des Fehlers beginnen kann.

Mehrfach verfügbare Maschinensteuerung

Drei in die Maschine integrierte Steuerungsrechner können variabel untereinander ausgetauscht werden, um bei Ausfall eines der drei Rechner die Fahrbereitschaft der Maschine sicherzustellen. Zudem lassen sich die zwei 7"-Bedienpanels auf dem Fahrstand und außen für Bodenpersonal bei 100 %iger Aufrechterhaltung aller Maschinenfunktionen variabel untereinander austauschen.



Einfache Störungsbehebung

Ausführliche Diagnoseinformationen

Zuverlässiger Betrieb

CAN-Bus mit Reserveleitungen

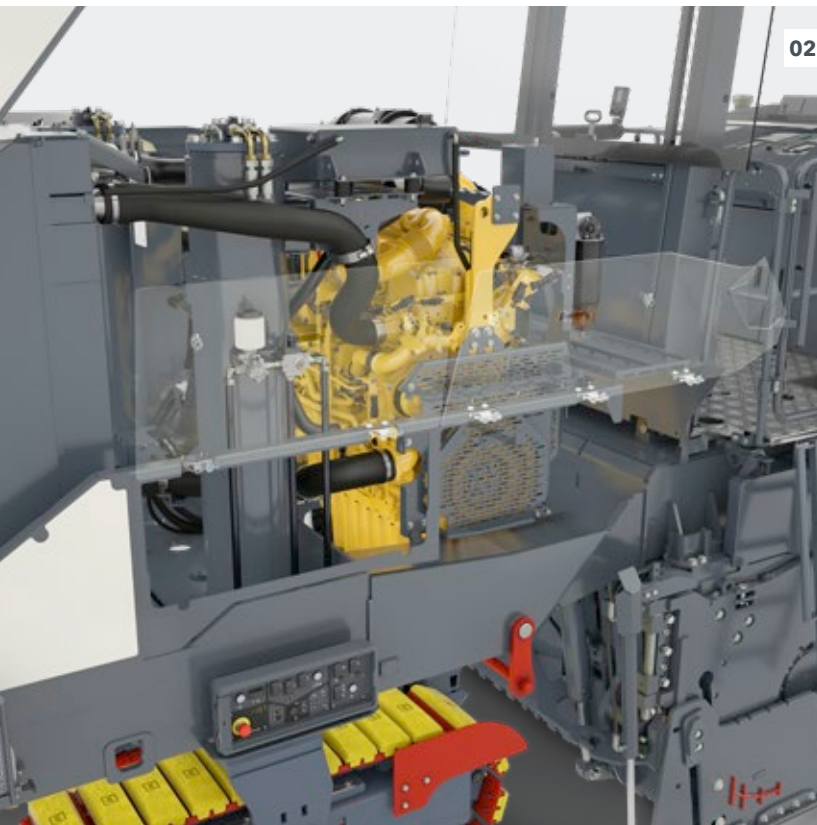

02



03

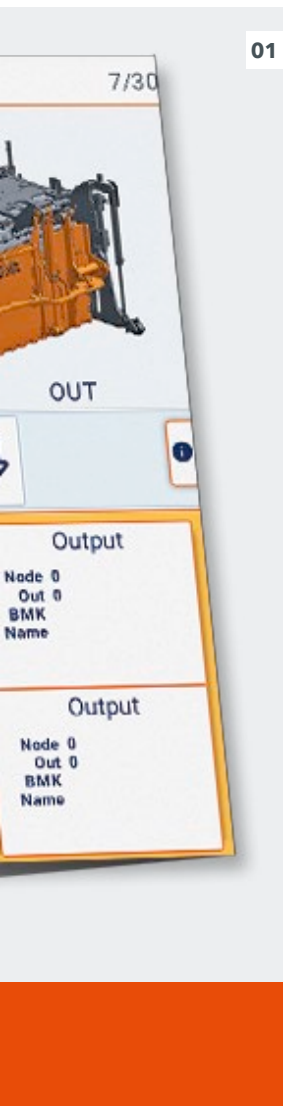

01

Robustes, zuverlässiges CAN-Netz

Der CAN-Bus ist in wichtigen Bereichen 2-fach ausgeführt und kann im Bedarfsfall variabel umgesteckt werden. Die wesentlichen Bedienelemente sind mit einer zweikanaligen Signalübertragung ausgestattet, so dass bei Ausfall eines Signals die Funktion trotzdem ausgeführt wird. Die Information über den Ausfall eines Signals wird dem Bediener zudem angezeigt.

Zuverlässiger Vandalismusschutz

Durch den neuartigen Vandalismusschutz sind die Bedienpanels vor Gewaltanwendung oder Diebstahl geschützt. So lassen sich die Bedienpanels links und rechts auf dem Fahrstand kurzerhand in das Hauptbedienpult einschieben und abschließen. Die auf dem Fahrstand angeordneten, linear geführten Bedien-

panels werden mittels eines speziellen Mechanismus über das mittig platzierte Bedienpanel geklappt und gesichert. Insgesamt ermöglicht die einfache Sicherung der Bedienpanels auch eine schnelle Vorbereitung des Maschinentransports.

Zeitsparendes Service- und Wartungskonzept

Die W 220 XF i zeichnet sich durch eine deutlich vereinfachte Zugänglichkeit der Servicestellen aus. So sind z. B. Luft-, Hydrauliköl- und Motorölfilter bei geöffneter Motorhaube von der Laufbühne sehr gut zugänglich. Vom Boden sind die Dieselfilter optimal für die Wartung erreichbar. Darüber hinaus sind alle relevanten Maschinenkomponenten schnell und einfach zugänglich.

01 Direkte Bildweiterleitung von der Fehlermeldung zur Diagnose mit eindeutiger Lokalisierung.

02 Optimaler Zugang zu den Servicepunkten am Beispiel der W 220 XF i.

03 Sicherer und schneller Schutz der Bedienpanels.

EINZIGARTIGE SCHNEIDTECHNOLOGIE

Sehr schneller Fräsrollenwechsel durch MCS BASIC

Fräsrollen werden jetzt durch die neue MCS-Fräsrollengeneration noch schneller gewechselt. Das Lösen von nur noch einer Zentralschraube kann auf Tastendruck durch die Fräsrollendrehvorrichtung ausgeführt werden. Anschließend muss der Bediener nur noch die Fräsrolle herausziehen. Das Öffnen der rechten Seitentür erfolgt mit Hydraulikzylinderantrieb schnell und mühelos. Der vereinfachte Prozess hat viele Vorteile: Der schnelle Austausch anwendungsspezifischer Fräsrollen mit unterschiedlichem Linienabstand steigert die Maschinenproduktivität. Der kurzfristige Austausch und die Nutzung der für

den Einsatz optimalen Fräsrollen reduziert die Verschleißkosten. Darüber hinaus ist höchste Flexibilität für die sich heutzutage stetig ändernden Anforderungen im Tagesgeschäft gewährleistet.

Einfacher Fräsaggregatwechsel

Unterschiedliche Fräsrollenbreiten von 2,2 m, 2,5 m, 3,5 m oder 3,8 m können durch das neue Schnellwechsel-Fräsaggregat genutzt werden. Mit Hilfe des vereinfachten Schnellwechselsystems lassen sich Fräsaggregate unterschiedlicher Arbeitsbreite innerhalb von nur ca. einer Stunde auswechseln. Der deutlich

Mit Leichtigkeit

Einfacher Fräsrollenwechsel

Breiter werden

Zusätzliche Fräsaggregate für größere Arbeitsbreiten

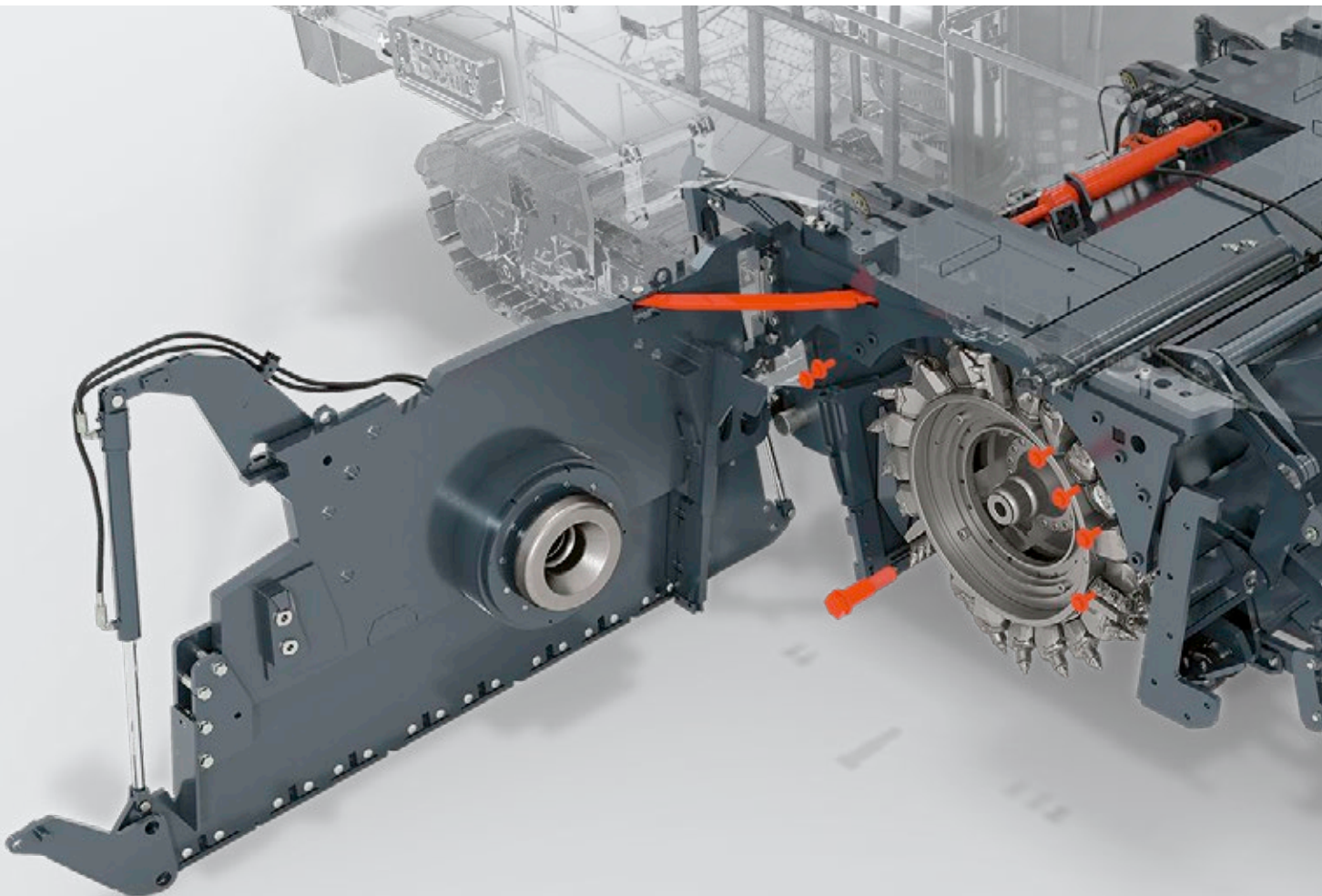

- 01 Noch schnellerer Fräsrollenwechsel mit dem neuen **MCS BASIC**-Fräsrollensystem.
- 02 Große Auswahl unterschiedlicher MCS-Fräsrollen.

vergrößerte Hub der Maschinenhöhenverstellung erleichtert dabei die Arbeit enorm. Zudem müssen lediglich noch eine elektrische Steckverbindung, vier hydraulische Schnellkupplungen und eine Wasserleitung verbunden werden.

WIRTGEN > GOOD TO KNOW



Die problemlose Umrüstung auf die ECO-Cutter-Fräsrolle bei Bedarf bewirkt weniger Schneidwiderstand und somit geringeren Dieselverbrauch bzw. CO₂-Ausstoß.

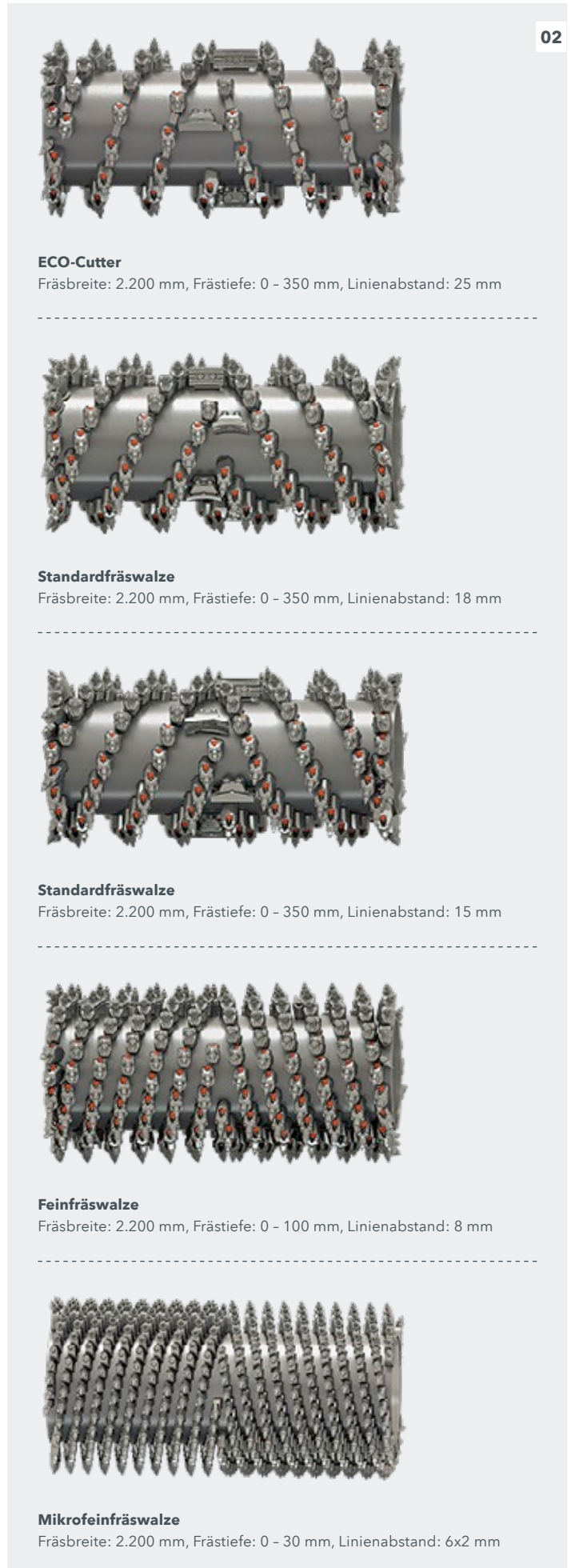
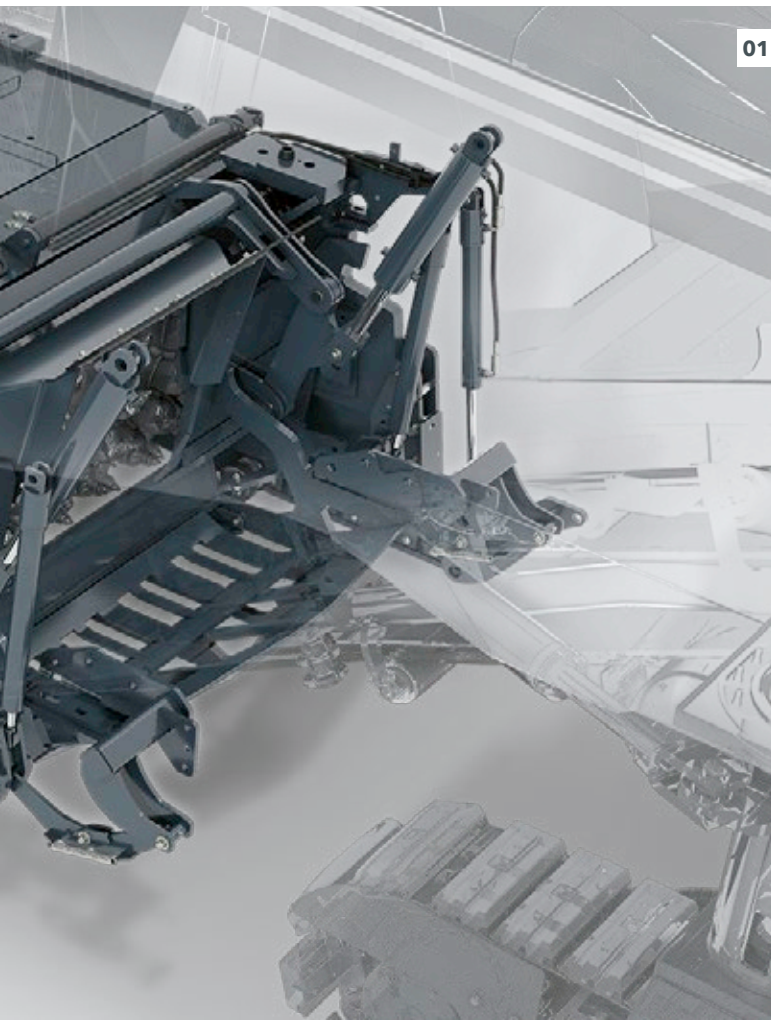

EINZIGARTIGE SCHNEIDTECHNOLOGIE

Optimierter Verschleißschutz am Fräsaggregat

Der Kantenschutz ist beidseitig mit extrem verschleißfesten Schutzkufen versehen. Zusätzliche optional am Kantenschutz befestigte Laufrollen verhindern Kratzspuren auf dem Asphalt. Zudem gleitet der Niederhalter auf Laufrollen verschleißschonend über den Belag.

Hochverschleißfestes Wechselhaltersystem HT22

Die mit dem Wechselhaltersystem **HT22** ausgestatteten Fräsrollen der W 220 XFi eignen sich optimal für anspruchsvolle Fräsaufgaben. Zudem ermöglicht die robuste Fräsrollenkonstruktion bei Bedarf das schnelle Wechseln der Wechselhalteroberteile auch auf der Baustelle.

01 Hochverschleißfestes Wechselhaltersystem HT22.

02 Fräsaggregate
2,2 m, 2,5 m, 3,5 m
und 3,8 m.

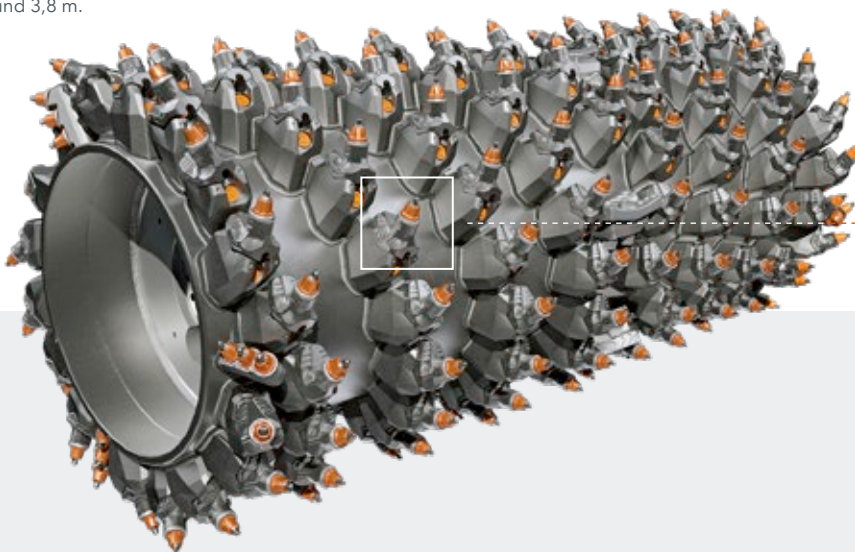

Neues Wechselhalteroberteil HT22 PLUS mit erhöhter Standzeit

Das neue Wechselhalteroberteil **HT22 PLUS** zeichnet sich durch eine innovative Zentrierprägung in der Meißelauftragfläche aus. In Kombination mit der neuen Rundschachtmeißel-Generation X² verringert sich der Meißelhalterverschleiß um bis zu 25 %. Zusätzlich wird das Rotationsverhalten des Rundschachtmeißels optimiert. Höhere Qualität der Fräsflächen sowie verlängerte Wechselintervalle sind deutliche Vorteile des neuen Oberteils.



W 220 XFi mit
2,2-m-Aggregat

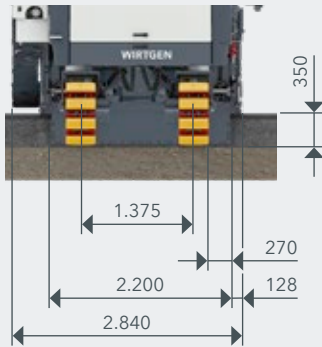

Standardfräswalze

Fräsbreite: 2.200 mm, Frästiefe: 0 - 350 mm, Linienabstand: 15 mm

W 220 XFi mit
2,5-m-Aggregat

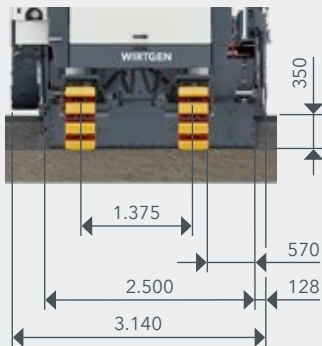

Standardfräswalze

Fräsbreite: 2.500 mm, Frästiefe: 0 - 350 mm, Linienabstand: 15 mm

W 220 XFi mit
3,5-m-Aggregat

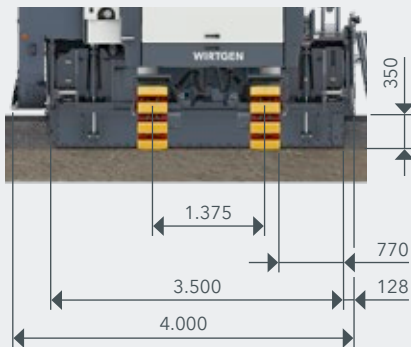

Standardfräswalze

Fräsbreite: 3.500 mm, Frästiefe: 0 - 350 mm, Linienabstand: 15 mm

W 220 XFi mit
3,8-m-Aggregat

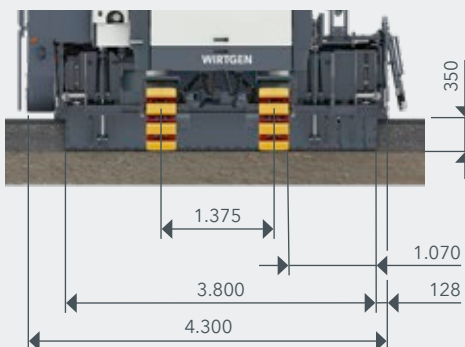

Standardfräswalze

Fräsbreite: 3.800 mm, Frästiefe: 0 - 350 mm, Linienabstand: 15 mm

INNOVATIVER MILL ASSIST

BEDIENER

Arbeitsstrategie

- > ECO
- > Leistungsoptimiert
- > Fräsbildqualität

MASCHINE

Arbeitsparameter

- z. B.
- > Fräsbreite
- > Frästiefe
- > Fräswalze / Fräsmeißel
- > ...



Automatische Maschineneinstellung

- > Fräsgeschwindigkeit
- > Motordrehzahl
- > Wassersprühmenge
- > ...

Informationsanzeige

- > Effizienz
- > Fräsbild
- > Optimierungshinweise

MILL ASSIST Automatikbetrieb

Die innovative Maschinensteuerung **MILL ASSIST** stellt im Automatikbetrieb stets das günstigste Arbeitsverhältnis zwischen Leistung und Kosten ein. Die Prozessoptimierung passt dabei die Drehzahl von Dieselmotor und Fräswalze, den Fahrtrieb, die Wasseranlage und den Maschinenvorschub automatisch an. Dies führt zu einer enormen Bedienerentlastung bei Verbesserung der Maschinenperformance und deutlicher Reduk-



tion von Dieselverbrauch, CO₂-Ausstoß, Meißelverbrauch und Lärmemissionen.

Zusätzliche Vorwahl der Arbeitsstrategie im Automatikbetrieb

Der Bediener kann zusätzlich eine der drei Arbeitsstrategien „ECO“, „Leistungsoptimiert“ oder „Fräsbildqualität“ für die anstehende Anwendung vorwählen. Die Maschine regelt dann automatisch die wesentlichen Einstellungsparameter entsprechend der Arbeitsstrategie.

Eindeutige Vorwahl von konstanter Fräsbildqualität

Durch einfache Vorwahl aus einer Skala von 1 bis 10 kann die erforderliche Fräsbildqualität voreingestellt werden. Unter Berücksichtigung des Fräswalzentyps werden so die Fräswalzendrehzahl und die Fräsgeschwindigkeit automatisch eingestellt.

MILL ASSIST

Automatisch effizient fräsen

Drei Vorwahlstrategien

Optimale Maschineneinstellung

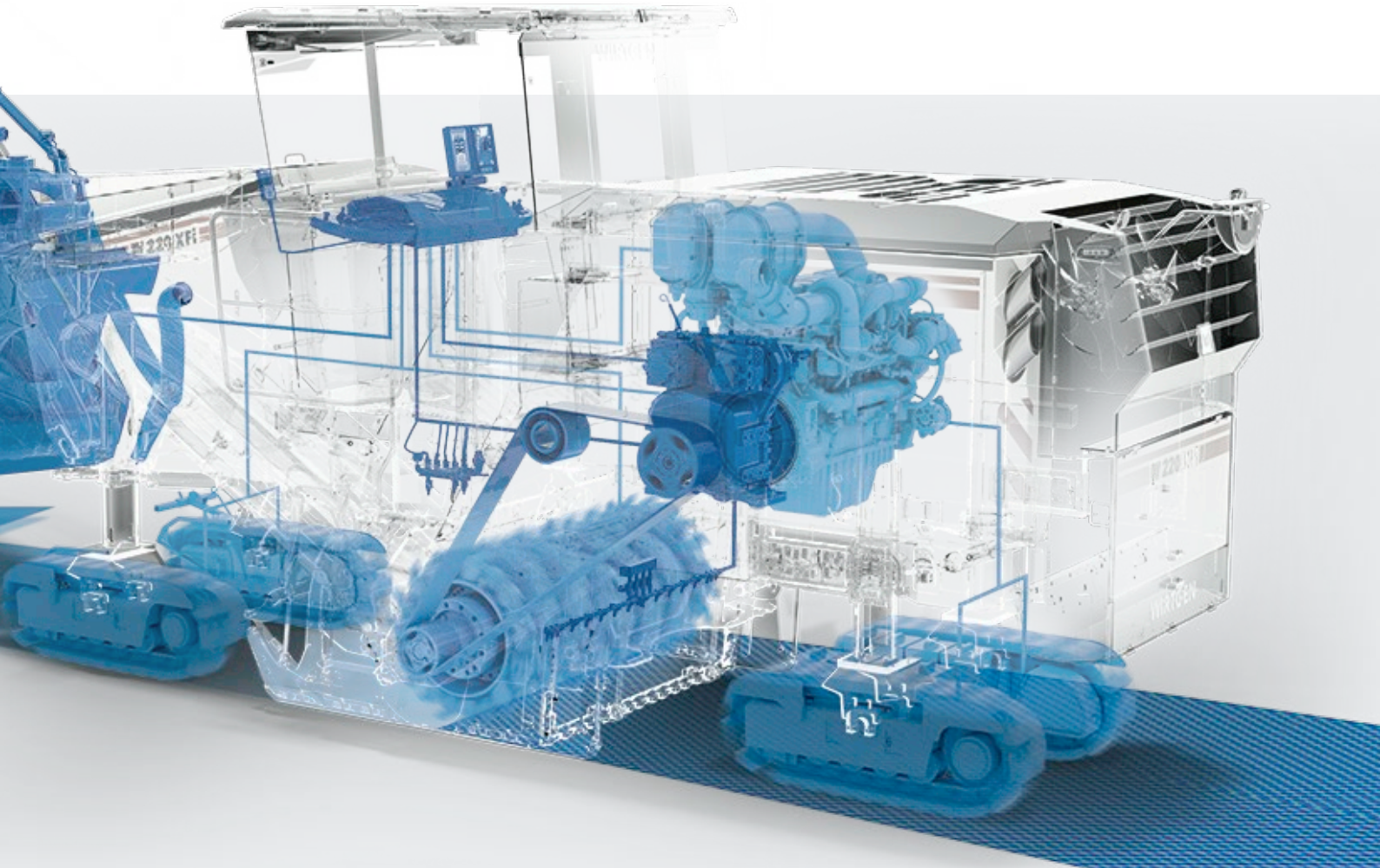

Innovative Effizienzanzeige

Der Maschinenbediener wird mittels einer Effizienzanzeige permanent über seinen Arbeitsstatus informiert. Mögliche Optimierungen bei der Fräsparametereinstellung werden zusätzlich im Bedienpanel angezeigt.

Neues DUAL SHIFT Lastschaltgetriebe

Das neue über den **MILL ASSIST** gesteuerte 2-Gang-Schaltgetriebe **DUAL SHIFT** ist auch unter Last schaltbar. **DUAL SHIFT** ermöglicht eine enorme Bandbreite der Fräsrollendrehzahl und prädestiniert die Maschine für vielfältige und kostengünstige Fräsanwendungen. Niedrige Fräsrollendrehzahlen sorgen für reduzierten Dieselverbrauch. Hohe Fräsrollendrehzahlen ermöglichen z. B. maximale Fräsgeschwindigkeit beim Feinfräsen.

Direkte Anzeige der aktuellen CO₂-Emissionen

Über das WIRTGEN Telematiksystem wird der aktuelle CO₂-Ausstoß der Maschine präzise gemessen und dem Bediener kontinuierlich angezeigt.

WIRTGEN > GOOD TO KNOW



Die Maschinensteuerung **MILL ASSIST** der W 220 XFi ermöglicht effiziente Motordrehzahlen bei gleichzeitiger Produktivitätssteigerung. Dies führt insbesondere zu signifikant reduzierten CO₂-Emissionen pro gefrästem Kubikmeter Material.

MAXIMALE FRÄSLEISTUNG

Mehr Kraft

Leistungsstarker Dieselmotor

Optimierter Transport

Entnehmbares Zusatzgewicht



Motorkennlinien Kaltfräse W 220 XF i

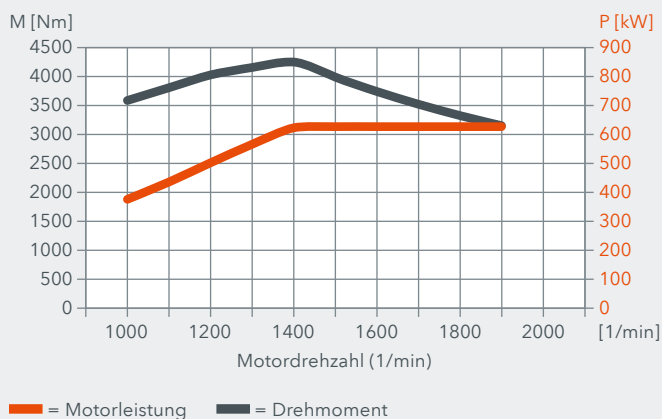

Extrem leistungsstarker und hocheffizienter John Deere Motor mit speziell an Kaltfräsen angepasstem Drehmomentverlauf

Die gegenüber dem Vorgängermodell W 220 Fi um bis zu 19 % erhöhte Motorleistung in Kombination mit dem deutlich erhöhten maximalen Drehmoment macht die Maschine noch leistungsstärker und vielfältiger in der Anwendung. In enger Zusammenarbeit von WIRTGEN und John Deere wurde zudem die Drehmomentkennlinie des Motors ideal für Kaltfräsen angepasst. Dies garantiert reduzierten Kraftstoffverbrauch sowie zügiges, produktives Arbeiten auch bei maximaler Frästiefe.

Erhöhte Flexibilität in der Ballastierung

Das Zusatzgewicht von 1.500 kg kann in zwei Stufen schnell und einfach an der Maschinenrückseite installiert oder entnommen werden. Dadurch lässt sich ein angestrebtes Maschinentransportgewicht noch exakter einstellen.



MAXIMALE FRÄSLEISTUNG

Großer Abstreiferhub mit hoher Ansetztiefe

Der vergrößerte Abstreiferhub ermöglicht größere Frästiefen und erweitert damit das Einsatzspektrum beim Fräsen ohne Materialverladung. Auch beim Ansetzen in der Spur lässt sich so bereits eine Frästiefe von bis zu 310 mm erreichen. Gleich-

zeitig reduziert der verringerte Materialstau den Verschleiß im Fräswalzengehäuse und auf der Fräswalze. Unterschiedliche Anpressdruckstufen des Abstreifers lassen sich zudem je nach Bedarf und Anwendung schnell und komfortabel per Tastendruck über das 7"-Bedienpanel ansteuern.

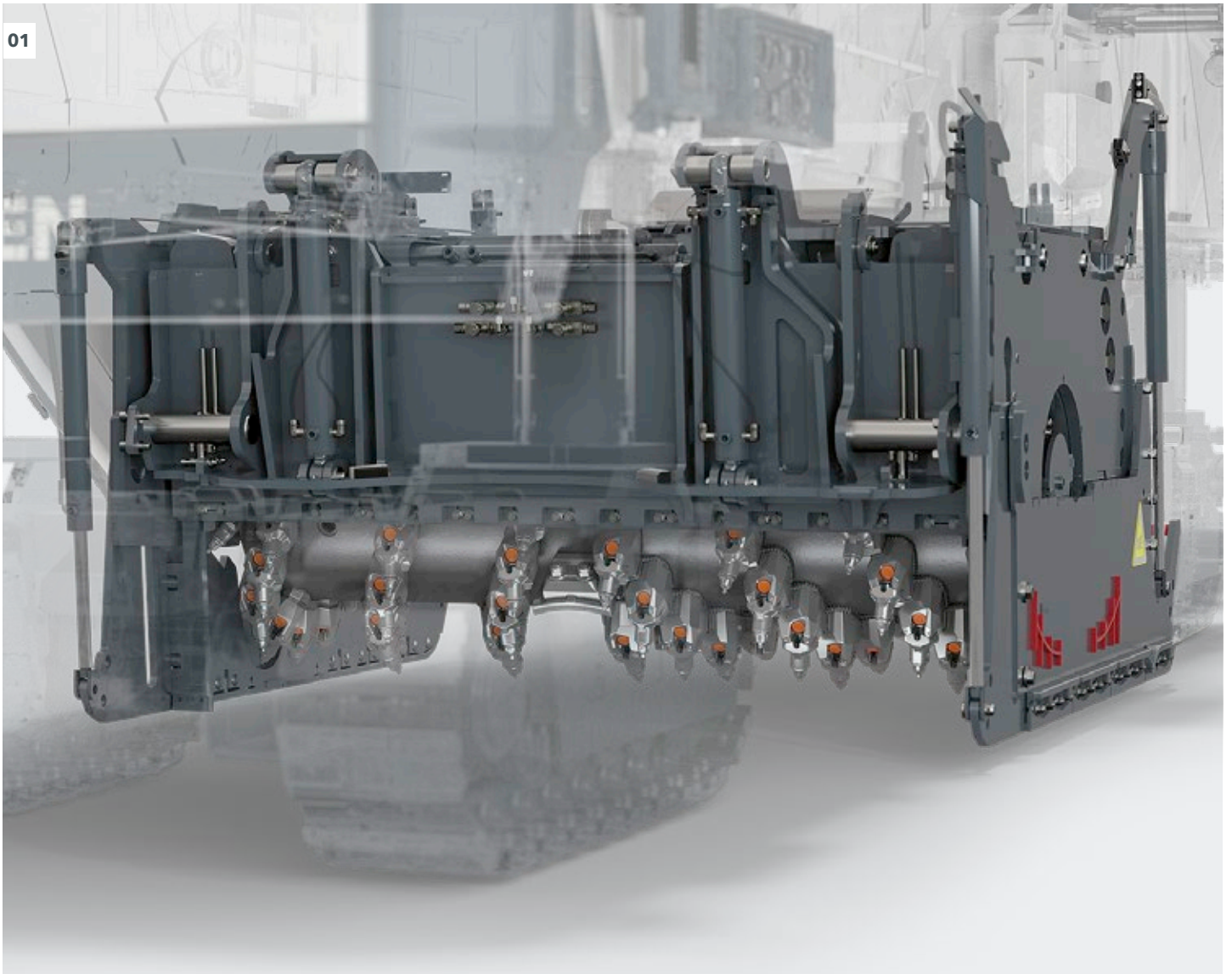

Präzise und flexible Verladung

Zwei Schwenkgeschwindigkeiten, große Schwenkwinkel

Flexibel und schnell in Kurven

ACTIVE CONVEYOR

02

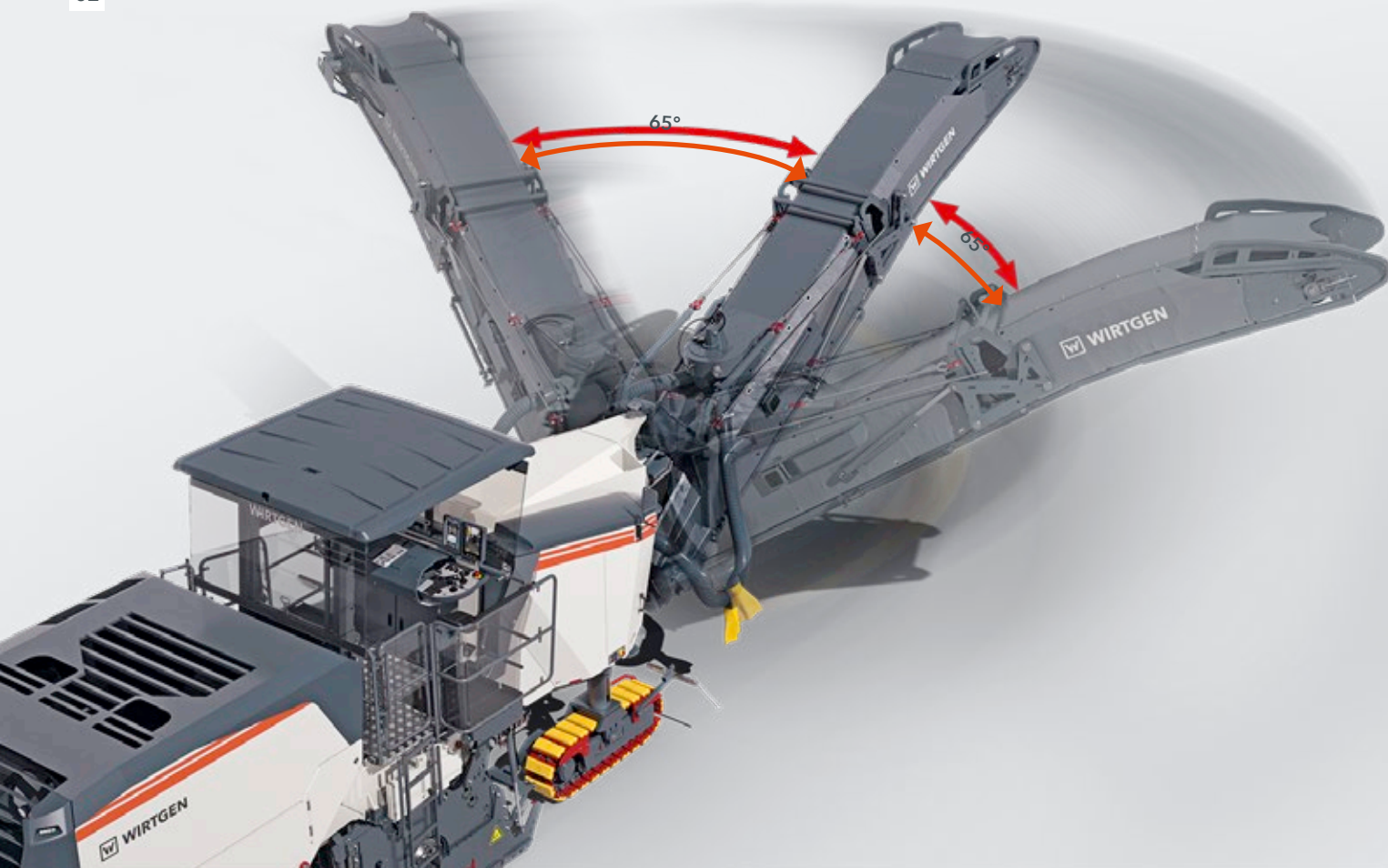

01 Vergrößerter Abstreiferhub für erhöhtes Anwendungsspektrum beim Fräseinsatz und weniger Verschleiß. 02 Großer Schwenkbereich des Abwurfbands.

Flexible und leistungsstarke Fräsgutverladung

Enorm große Bandschwenkwinkel von beidseitig jeweils 65° machen die Materialverladung auch in schwierigen Situationen möglich, z. B. im Kreuzungsbereich oder in Wendehämmern. Das Betätigen der „Booster“-Taste auf einem der beiden Hauptbedienpanel sorgt für eine kurzzeitig um 20 % erhöhte Bandgeschwindigkeit und Verladeleistung des Abwurfbands, um Fräsgut vorübergehend besonders hoch bzw. weit auf eine LKW-Mulde zu befördern. Zwei Schwenkgeschwindigkeiten, die per Tastendruck einstellbare Bandgeschwindigkeit und das hydraulisch faltbare Abwurfband erhöhen die Flexibilität auf der Baustelle zusätzlich.

ACTIVE CONVEYOR

Beim Nachführen des Abwurfbands in schwierigen Baustellensituationen unterstützt die teilautomatische Schwenkwinkelsteuerung **ACTIVE CONVEYOR** den Bediener bestmöglich - wie z. B. beim Fräsen in Kreuzungsbereichen oder beim Umfahren von Straßeneinbauten.

WPT MILLING - INFORMATIVER WIRTGEN GROUP PERFORMANCE TRACKER MILLING

Umfassende Jobdaten

Baustellenbericht per Mail

Einfache Abrechnung

Keine Extrakosten für die Vermessung

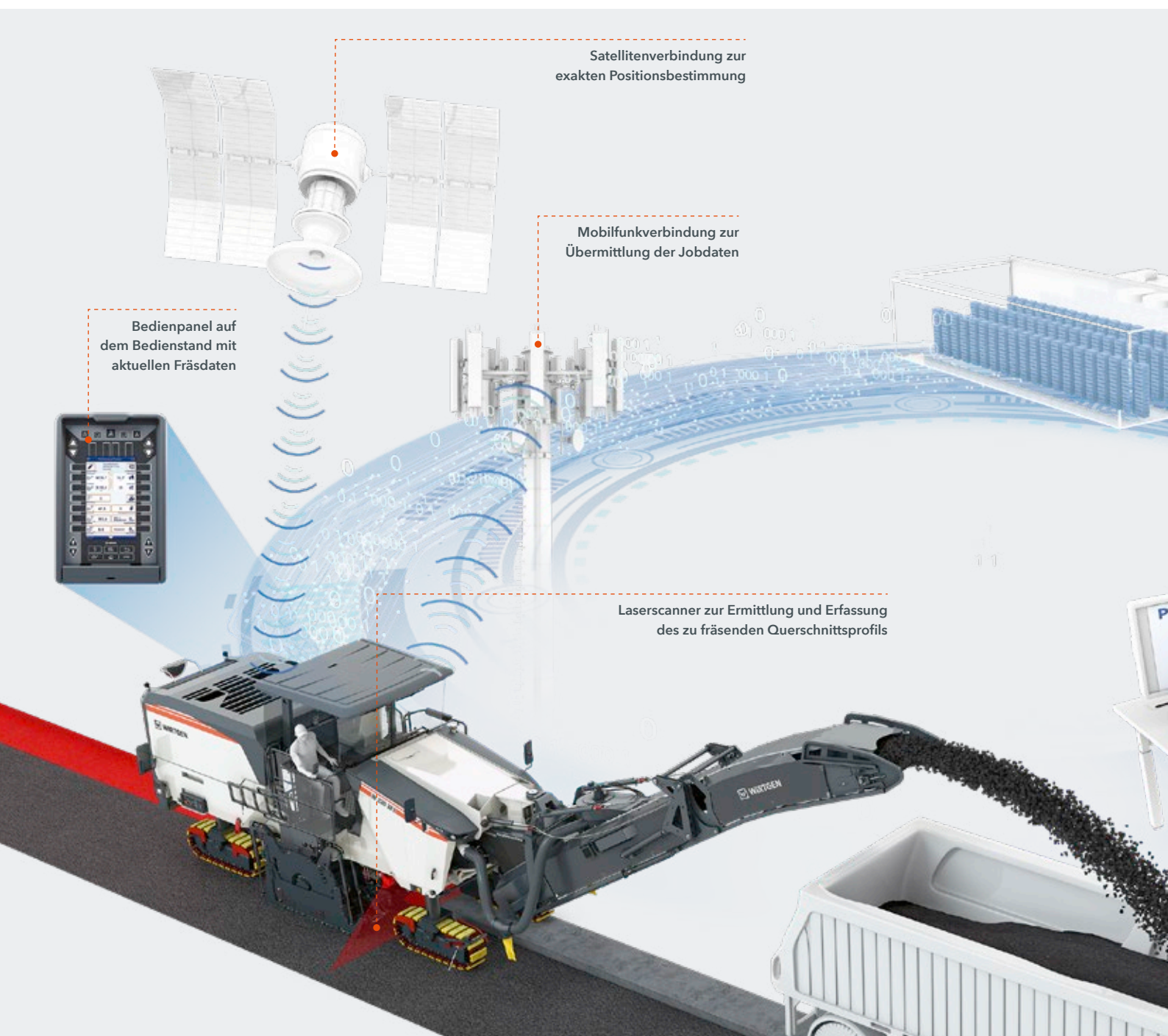

01 Der Bediener ist ständig über die aktuellen Maschinen- und Einsatzparameter informiert - bei Arbeitsende werden die Daten zum Maschinenbetreiber übertragen.

02 Die tatsächliche, aktuell ausgeführte Fräsbreite wird per Laserscanner abgetastet und deutlich auf dem Bedienpanel angezeigt.

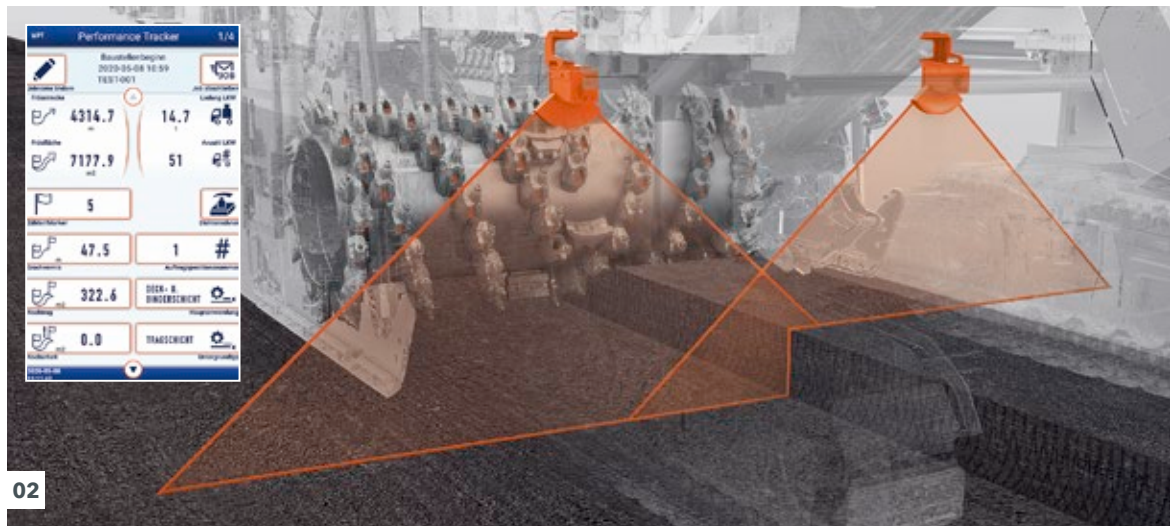

Rechenzentrum zur automatischen Generierung des WPT-Berichts



Unterschiedliche Varianten zur Übermittlung oder Darstellung von Leistungsdaten

01

Telematiksystem mit optionaler Zusatzausstattung WPT Milling

Der WPT Milling - WIRTGEN GROUP Performance Tracker Milling ermittelt per Laserscanner das zu fräsende Querschnittsprofil. Über GNSS-Positionsbestimmung und weitere Sensoren werden Flächenfrätleistung und Fräsvolumen exakt bestimmt. Über das Panel auf dem Bedienstand werden dem Maschinenbediener ständig die ermittelten Fräsdaten angezeigt. Nach Baustellenabschluss wird dem Maschinenbetreiber ein automatisch generierter Bericht mit allen wichtigen Leistungs- sowie Verbrauchsdaten zur Verfügung gestellt.

Zudem lassen sich die gemessenen Informationen sogar bereits im laufenden Prozess in Echtzeit per Performance Monitoring im Operations Center übersichtlich anzeigen.

Direkte Anzeige der Lkw-Beladung

Die tatsächliche ausgeführte Fräsbreite wird per Laserscanner abgetastet und zusammen mit der Lkw-Beladung in Echtzeit auf dem Bedienpanel angezeigt. Dank Anzeige der aktuellen Lkw-Tonnage lässt sich eine Überladung von Lkw einfach vermeiden.

Eindeutige Baustellendokumentation

Nach Fertigstellung der Fräsarbeiten wird automatisch ein Aufmaßbericht im Excel- sowie PDF-Format erstellt und per E-Mail z. B. an die Auftragsleitstelle des Maschinenbetreibers geleitet. Der Aufmaßbericht enthält präzise Angaben zu Fräsvolumen, Fräsfläche, Frästiefen mit entsprechender GPS-Position sowie Verbrauchsstoffen.

Schnelle, genaue Baustellenabrechnung

Die zeitnahe, einfache Flächenermittlung für die korrekte Abrechnung der geleisteten Arbeit erspart weitere Kosten, z. B. durch einen externen Vermesser.

REDUZIERTER DIESELVERBRAUCH - AKTIVE CO₂-MINIMIERUNG

01



WIRTGEN
SUSTAINABILITY

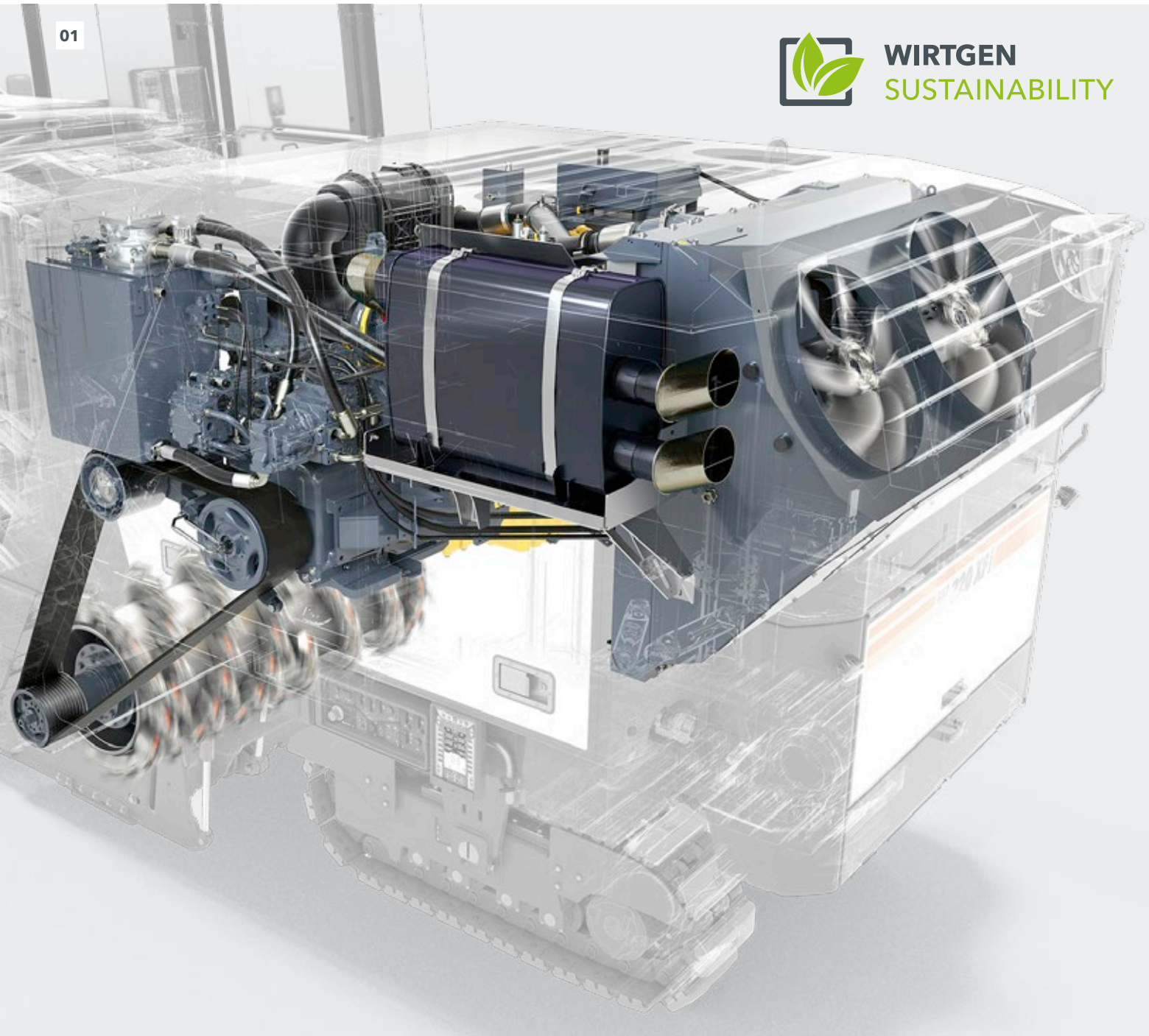

Immer effiziente Motordrehzahlen
Innovatives DUAL SHIFT Lastschaltgetriebe

Kraftstoffsparend kühlen
Lastabhängiger Doppellüfter

UMWELTGERECHTE MASCHINENTECHNOLOGIE

Umwelt im Fokus

Geringe CO₂-Emissionen

Minimaler Wasserverbrauch

Effiziente Wasserdosierung





01 Maximale Abgasreinigung für geringe Abgasemissionen

Der moderne, sparsame Dieselmotor der W 220 XFi bietet maximale Motorleistung mit enorm hohem Drehmoment. Die Motortechnik der W 220 XFi erfüllt dabei die Anforderungen der derzeit höchsten Abgasstufe EU Stage 5 für minimale Abgasemissionen.

02 Reduzierte Geräuschemissionen beim Umsetzen

Die Fahrgeschwindigkeit der Kaltfräse beträgt bis zu 88 m/min. Dabei werden nur niedrige Motordrehzahlen benötigt - bei reduziertem Dieserverbrauch sowie geringeren Geräuschemissionen.

03 Start-Stopp-Motor-Funktion über Außenbedienpanel

Über das Außenbedienpanel lässt sich der Dieselmotor auch von Bodenpersonal mühelos ein- und ausschalten. Dies ermöglicht geringeren Dieserverbrauch und reduzierte Geräuschemissionen.

04 Arbeitsstrategie „ECO“ für minimale Verbräuche

Bei Vorwahl der Arbeitsstrategie „ECO“ garantiert die Motorsteuerung **MILL ASSIST** geringen Diesel- und Meißelverbrauch sowie niedrige Geräuschemissionen.

05 Effizientes Wassermanagement

Vier separat elektrisch zuschaltbare Segmente der Wassersprühleiste ermöglichen vom Fahrstand die Zugabe der optimalen Wassermenge im Fräsprozess, z. B. beim Fräsen mit halber Spurbreite. Automatisches Zu- und Abschalten der Wasseranlage sowie fräseleistungsabhängige Wasserdosierung reduzieren den Wasserverbrauch erheblich.

06 Optimierte VCS-Absauganlage

VCS sorgt für bessere Luftqualität und Sichtverhältnisse im Arbeitsbereich von Maschinenführer und Bodenpersonal. Zusätzlich reduziert der konstruktiv optimierte, besser zugängliche VCS-Ansaugkanal den Reinigungsaufwand.

WIRTGEN > GOOD TO KNOW



Alle hier genannten Features der W 220 XFi stehen für aktiven Umweltschutz und Schonung der natürlichen Ressourcen.

NACHHALTIGE INNOVATIONEN FÜR EINE GRÜNE ZUKUNFT

Mehr denn je gilt es, schädliche CO₂-Emissionen auf Straßenbaustellen zu minimieren – bei unverändert großer Leistung und Produktivität. Innovative WIRTGEN Technologien leisten einen hohen Beitrag zum aktiven Umweltschutz und zur Schonung der natürlichen Ressourcen.

Mit der W 220 XF i aus der aktuellen Großfräsengeneration F-Series ist es WIRTGEN gelungen, den CO₂-Ausstoß im Arbeitseinsatz durch signifikante Reduktion des Kraftstoffverbrauchs pro gefrästem Kubikmeter Material effektiv zu verringern.

WIRTGEN > GOOD TO KNOW



Gegenüber ihrem Vorgängermodell W 220 aus dem Baujahr 2010 erzeugt die W 220 XF i bis zu 20% weniger CO₂-Emissionen pro gefrästem Kubikmeter Material. Dazu leisten innovative WIRTGEN Technologien wie der **MILL ASSIST**, das **DUAL SHIFT** Lastschaltgetriebe, das Doppellüfterkonzept usw. ihren wertvollen Beitrag.

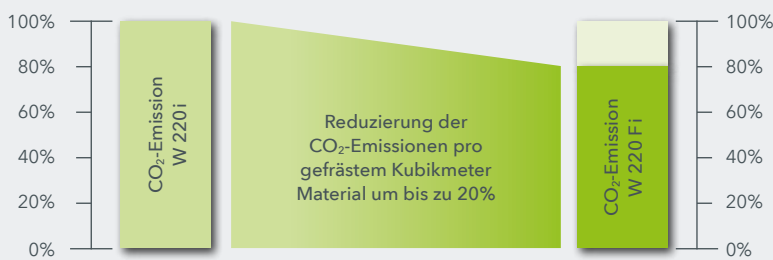

WIRTGEN W 220 (2010)



WIRTGEN W 220 Xi (2023)

Die W 220 XF i bietet darüber hinaus weiteres CO₂-Einsparpotenzial, denn die Maschine ist HVO-ready und kann mit dem qualitativ hochwertigen Bio-Kraftstoff HVO betankt werden.



WIRTGEN SUSTAINABILITY



Die robuste Kaltfräse bedient ein breites Anwendungsspektrum von der Deckschichtsanierung über den Komplettausbau bis hin zu Feinfräsarbeiten. Das breite Anwendungsspektrum wird durch schnellen Fräsaggregatwechsel oder besonders schnellen Fräswalzenwechsel für Fräsbreiten von 2,2 m, 2,5 m, 3,5 m oder 3,8 m im MCS - Multiple Cutting System - vergrößert. Dank des einzigartigen **DUAL SHIFT** Lastschaltgetriebes mit erweiterter Fräswalzendrehzahl ist die W 220 XF i für besonders anspruchsvolle Fräsaufgaben optimal geeignet.



TECHNISCHE DATEN W 220 XF i

Fräswalze

Fräsbreite	2.200 mm
Frästiefe ¹⁾	0 - 350 mm
Schnittkreisdurchmesser	1.140 mm

Motor

Hersteller	John Deere
Typ	6180HD-S5-PDR
Kühlung	Wasser
Anzahl der Zylinder	6
Nennleistung bei 1.900 min ⁻¹	627 kW / 841 HP / 853 PS
Maximalleistung bei 1.500 min ⁻¹	627 kW / 841 HP / 853 PS
Hubraum	17,9 l
Kraftstoffverbrauch Nennleistung im Baustellenmix	159 l/h 63,6 l/h
Schall-Leistungspegel nach EN 500-2 Motor Fahrstand	≤ 113 dB(A) ≥ 80 dB(A)
Abgasstufe	EU Stage 5 / US EPA Tier 4 f

Elektrische Anlage

Spannungsversorgung	24 V
---------------------	------

Füllmengen

Kraftstoff	1.300 l
Hydrauliköl	120 l
Wasser	4.150 l

Fahreigenschaften

Max. Fahr- und Fräsgeschwindigkeit	0 - 88 m/min (5,3 km/h)
------------------------------------	-------------------------

Fahrwerke

Kettenlaufwerke vorne und hinten (L x B x H)	2.000 x 360 x 750 mm
--	----------------------

Fräsgutverladung

Gurtbreite Aufnahmeband	1.100 mm
Gurtbreite Abwurfband	1.000 mm
Theoretische Abwurfbandkapazität	552 m ³ /h

TECHNISCHE DATEN W 220 XFi

Gewicht Basismaschine

Leergewicht Maschine ohne Betriebsstoffe	35.100 kg
Betriebsgewicht, CE ²⁾	37.800 kg
Maximales Einsatzgewicht (vollgetankt in max. Ausstattung) in FB2200	47.800 kg

Gewichte Betriebsstoffe

Wasser	4.150 kg
Kraftstoff (0,83 kg/l)	1.080 kg

Zusätzliche Mehrgewichte

Maschinenbediener und Werkzeug

> Maschinenbediener	75 kg
> 5 Meißeleimer	125 kg
> Bordwerkzeug	30 kg

Optionale Fräsaggregate anstelle Standard

> Fräswalzengehäuse MCS BASIC FB2200	650 kg
> Fräswalzengehäuse MCS BASIC FB2500	1.650 kg
> Fräswalzengehäuse MCS EXTEND FB3500	3.500 kg
> Fräswalzengehäuse MCS EXTEND FB3800	4.500 kg

Optionale Fräswalzen anstelle Standard

> Fräswalze FB2200 HT22 PLUS LA18 mit 156 Meißeln	-210 kg
--	---------

Optionale MCS-Fräswalzen anstelle Standard

> Fräswalze MCS BASIC FB2200 HT22 PLUS LA15 mit 180 Meißeln	100 kg
> Fräswalze MCS BASIC FB2200 HT22 PLUS LA18 mit 156 Meißeln	-110 kg
> Fräswalze MCS BASIC FB2200 HT22 PLUS LA15 mit 18 Standardmeißeln und 162 PKD-Werkzeugen	150 kg
> Fräswalze MCS BASIC FB2500 HT22 PLUS LA15 mit 196 Meißeln	390 kg
> Fräswalze MCS EXTEND FB3500 HT22 PLUS LA15, mehrteilig mit 294 Meißeln	2.020 kg
> Fräswalze MCS EXTEND FB3800 HT22 PLUS LA15, mehrteilig mit 314 Meißeln	2.450 kg

Optionale Zusatzausstattung

> Fahrstand mit funktionalem Stehsitz und großem Staufach	80 kg
> Fahrstand mit funktionalem Stehsitz, großem Staufach und Wetterschutzdach	600 kg
> Fahrstand mit hochwertiger Komfortkabine	850 kg
> Zweiteiliges Zusatzgewicht mit insgesamt 1.500 kg	1.500 kg
> Großes Staufach am Maschinenheck für 72 Meißeleimer	200 kg
> Erweiterung für MCS BASIC mit einer hydraulisch öffnenden Seitentür für FB2200 / FB2500	50 kg
> VCS-Absauganlage	140 kg
> Erweiterung von LEVEL PRO ACTIVE mit 2 Ultraschallsensoren für Multiplexabtastung	40 kg
> Erweiterung von LEVEL PRO ACTIVE mit 4 Ultraschallsensoren für Multiplexabtastung	80 kg
> Zusatzgewicht	3.600 kg

¹⁾ Die maximale Frästiefe kann auf Grund von Toleranzen und Verschleiß vom angegebenen Wert abweichen.

²⁾ Maschinengewicht, halbes Gewicht aller Betriebsstoffe, Bordwerkzeug, Maschinenbediener, keine Zusatzoptionen

SEITENANSICHT / DRAUFSICHT W 220 XF i

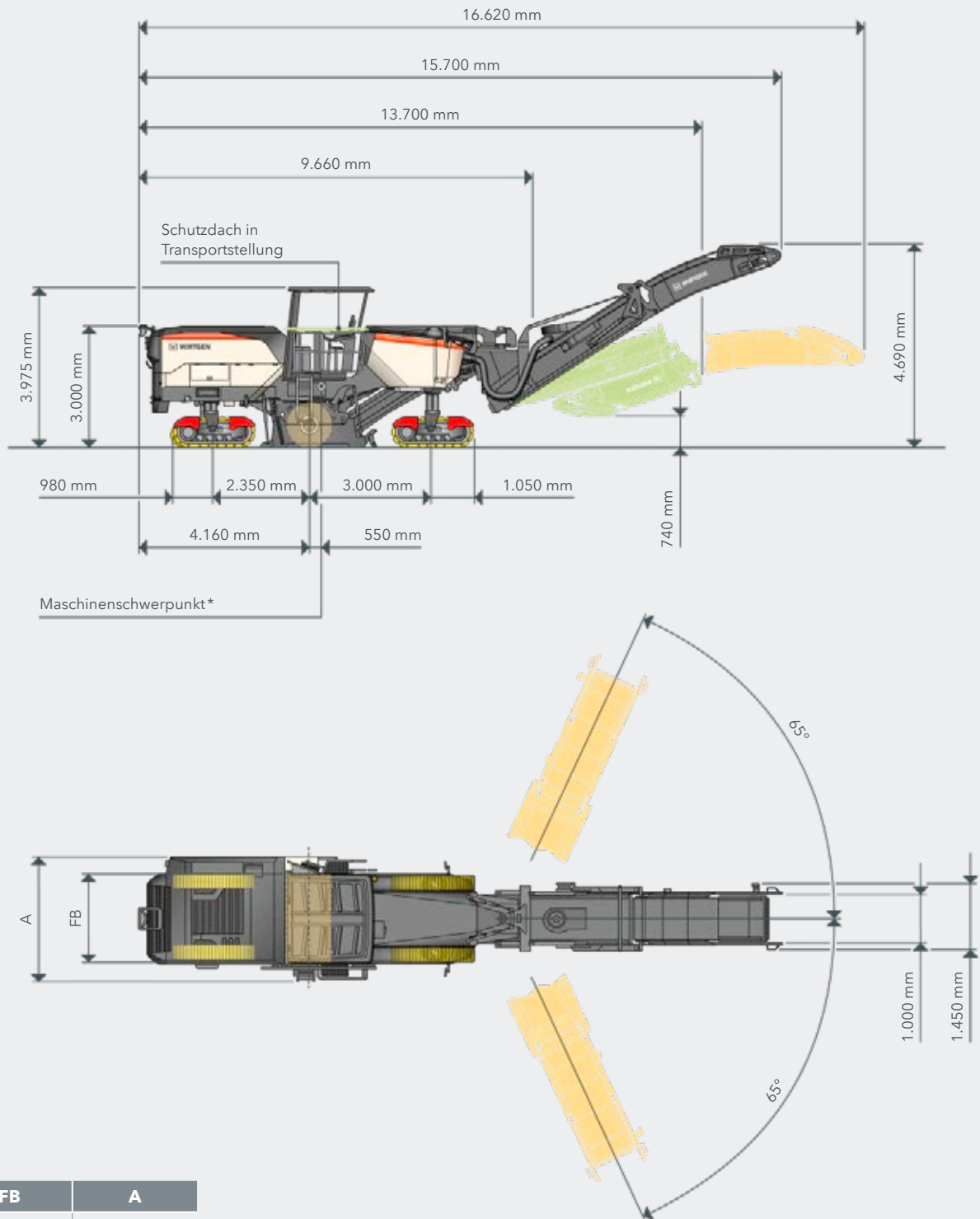

FB	A
2.200 mm	2.840 mm
2.500 mm	3.140 mm
3.500 mm	4.000 mm
3.800 mm	4.300 mm

*Bezogen auf das Betriebsgewicht, CE bei ausgeklapptem Band

FRÄSKREIS W 220 XF i BEI FRÄSTIEFE 150 MM

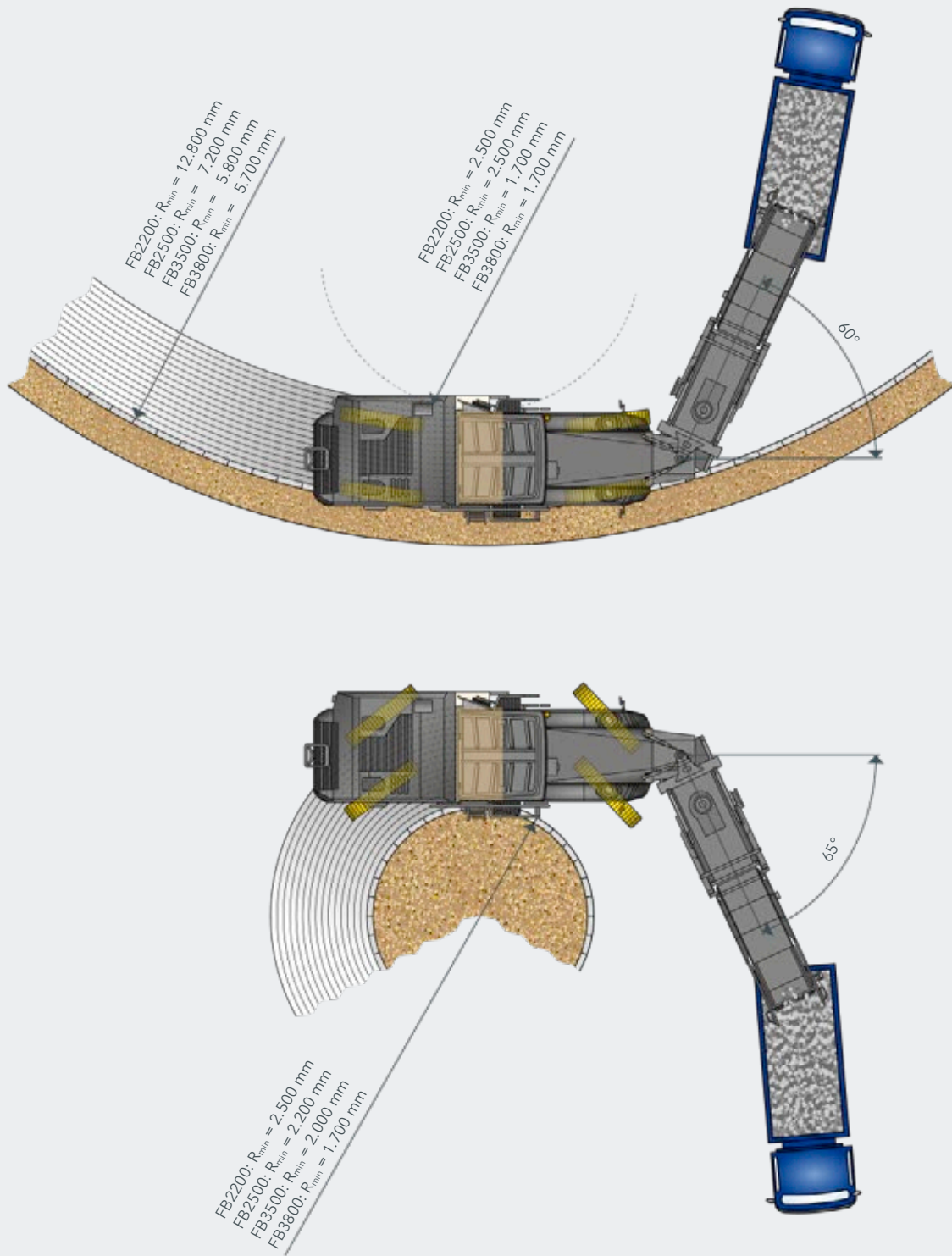

STANDARD AUSSTATTUNG W 220 XF i

Basismaschine	
> Grundmaschine mit Motor	■
> Maschinenchassis mit einseitiger Wespentaille hinten rechts und beidseitiger Wespentaille vorne	■
> Zweigang-Lastschaltgetriebe DUAL SHIFT für effiziente Motordrehzahlen bei gleichzeitig leistungsfähigen Fräsälzendrehzahlen.	■
> Automatische, bedarfsabhängige Druckeinstellung der Zylinderfunktionspumpe für einen reduzierten Dieserverbrauch	■
> Hydraulisch öffnende, schallgedämmte Motorhaube	■
> Luftkompressoranlage	■
> Batteriebetriebenes Hydraulikaggregat für Hilfsantrieb	■
> Zwei Kühllüfter für minimierten Leistungsverbrauch der Kühlanlage	■
Fräsälzaggregate	
> Verstellung des Niederhalterandruckes über das Bedienpanel oder automatisch über die „ MILL ASSIST “-Funktion zur Reduzierung von Schollenbildung	■
> Elektrische Anpressdruckverstellung des Abstreifers über das Bedienpanel	■
> Automatisch gesteuerte Abstreiferverriegelung	■
> Fräsälzendrehevorrichtung mit elektro-hydraulischem Fräsälzalantrieb für das langsame Drehen der Fräsälze beim Meißelwechsel	■
> Einteilige Wassersprühleiste im Fräsälzaggregate zur Meißelkühlung und Staubbindung	■
> Automatische Wassermengenregelung über „ MILL ASSIST “-Funktion	■
> Um 200 mm vergrößerter Hub der Höhenverstellung für komfortableren Meißel- und Fräsälzaggregatewechsel mit zusätzlich erhöhter Hubgeschwindigkeit	■
> Vorrüstung für schnellen Fräsälzaggregatewechsel	■
> Hydraulisch anhebbarer Kantenschutz, rechts Freiraum 450 mm und links Freiraum 330 mm	■
> Fräsälzaggregategehäuse FB2200	□
> Wassersprühleiste für FB2200	□
Fräsälze	
> Fräsälze FB2200 HT22 PLUS LA15 mit 180 Meißeln	□
Fräsälzverladung	
> Erhöhte Bandschwenkwinkel von beidseitig jeweils 65°	■
> Abwurfband mit regelbarer Fördergeschwindigkeit und 2 Schwenkgeschwindigkeiten für präzises Verladen	■
> Booster-Funktion für kurzzeitig um 20% erhöhte Bandgeschwindigkeit und Verladeleistung des Abwurfbands	■
> Wassersprühanlage im Aufnahmeband	■
> Große Hydraulikpumpe für eine konstante Abwurfbanddrehzahl auch bei einer geringen Motordrehzahl von 1.300 1/min	■
> Abwurfband, 8.150 mm lang, 1.000 mm breit, mit hydraulischer Faltrichtung	□
Maschinensteuerung und Nivellierung	
> Anwenderfreundliches Bedienpanel mit 7"-Farbdisplay	■
> Nivelliersystem LEVEL PRO ACTIVE mit vielen bedienerentlastenden Automatik- und Zusatzfunktionen	■
> LEVEL PRO ACTIVE - Automatische Höhensteuerung im Transportmodus	■
> LEVEL PRO ACTIVE - Rampenfräsen und Ansetzautomatik für zweite Fräsälzspur	■
> RAPID SLOPE Querneigungssensor für Nivelliersystem LEVEL PRO ACTIVE	■
> Assistenzsystem „ MILL ASSIST “ zur automatischen Anpassung der Fräsälzendrehzahl abhängig vom Anwendungsschwerpunkt und den gewählten Parametern Motorlast, Vorschubgeschwindigkeit, Ausbaumenge und Fräsälzqualität	■
> Start-Stopp-Automatikfunktion für die Fräsälze zur Verringerung des Dieserverbrauchs	■
> Umfangreiche Maschinendiagnose im Bedienpanel z.B. mit Diagnosesystem für CAN-Bus	■
> Im Bedienpanel integriertes Voltmeter zur Spannungsmessung im Fehlerfall	■
> Zwei Bedienpanels für Bedienfunktionen durch Bodenpersonal	■

STANDARD AUSSTATTUNG W 220 XF i

Fahrstand	
> Komfortabler Aufstieg zum Fahrstand, rechts und links	■
> Komplett elastisch gelagerter Fahrstand über die gesamte Maschinenbreite mit ausklappbarem Geländer, rechts	■
> Elektroschaltschrank auf dem Bedienstand für optimale Zugänglichkeit und schnelle Fehlersuche	■
> Elektrische Füllstandsanzeige für Wassertank an den Außenbedienpanels	■
> Uhrzeitanzeige am Hauptbedienstand und an den Außenbedienpanels	■
> Zwei Spiegel vorne und ein Spiegel im Heckbereich der Maschine	■
> Fahrstand mit funktionalem Stehsitz	□
Fahrwerk und Höhenverstellung	
> PTS - Automatisch parallel zur Fahrbahn geführte Maschine	■
> ISC - Intelligente Fahrkettengeschwindigkeitskontrolle mit hydraulischem Vierkettenantrieb	■
> Hohe Maschinenstabilität durch Vierfachpendelachse	■
> Hohe Fahrgeschwindigkeit bis zu 88 m/min bei niedrigen Motordrehzahlen (1.350 1/min), reduziertem Dieserverbrauch und geringen Geräuschemissionen	■
Sonstiges	
> „Welcome-and-Go-Home-Light“- Funktion im Bereich Aufstieg und Fahrstand	■
> Große Staufächer auf der Maschine für Meißeleimer	■
> Automatisch zuschaltende Wasserhochdruckanlage, 18 bar, 67 l/min	■
> Gute Zugänglichkeit zu allen Wartungspunkten an der Motorstation	■
> Pneumatikhammer mit Meißelaus- und Meißeleintreiber	■
> Großes Werkzeugpaket in abschließbarem Werkzeugkasten	■
> Insgesamt 6 NOT-AUS-Schalter an sinnvollen Positionen an der Maschine	■
> Maschinenseitige Vorrüstung für die Installation der Control Unit für WITOS FleetView	■
> Europäische Baumusterzertifizierung, EuroTest-Zeichen und CE-Konformität	■
> Wassertankbefüllung von Maschinenrückseite	□
> John Deere Operations Center: Digitale Lösungen zur Prozess-, Maschinen- und Serviceoptimierung	□
> Standard-Beleuchtungspaket LED mit 19.700 Lumen	□

■ = Standardausstattung

□ = Standardausstattung, wahlweise ersetzbar durch optionale Ausstattung

□ = Optionale Ausstattung

OPTIONALE AUSSTATTUNG W 220 XF i

Fräswalzenaggregat

> Fräswalzengehäuse MCS BASIC FB2200	<input type="checkbox"/>
> Fräswalzengehäuse MCS BASIC FB2500	<input type="checkbox"/>
> Fräswalzengehäuse MCS EXTEND FB3500	<input type="checkbox"/>
> Fräswalzengehäuse MCS EXTEND FB3800	<input type="checkbox"/>
> Schnellwechsel-Fräsggregat FB2200 MCS BASIC	<input type="checkbox"/>
> Schnellwechsel-Fräsggregat FB2500 MCS BASIC	<input type="checkbox"/>
> Schnellwechsel-Fräsggregat FB3800 MCS EXTEND	<input type="checkbox"/>
> Sektionale, elektrisch schaltbare Wassersprühleiste für FB2200	<input type="checkbox"/>
> Wassersprühleiste für FB2500	<input type="checkbox"/>
> Sektionale, elektrisch schaltbare Wassersprühleiste für FB2500	<input type="checkbox"/>
> Vierteilige Wassersprühleiste für FB3500 / FB3800 mit Sektionssteuerung	<input type="checkbox"/>
> Sektionale, elektrisch schaltbare Wassersprühleiste für FB3500 / 3800	<input type="checkbox"/>
> Montaghilfe zum schnelleren Wechsel des Fräsaggregates	<input type="checkbox"/>
> Ist-Frästiefenmessung mit Anzeige in LEVEL PRO ACTIVE	<input type="checkbox"/>
> Überlastsensoren am Abstreifer	<input type="checkbox"/>
> Aktive Schwimmstellung am Kantenschutz, rechts und links	<input type="checkbox"/>
> Erweiterung für MCS BASIC mit einer hydraulisch öffnenden Seitentür für FB2200 / FB2500	<input type="checkbox"/>
> Verschleißschutzrollen für Kantenschutz, rechts oder links	<input type="checkbox"/>
> Transportwagen für Fräsaggregate von FB2200 bis FB4400	<input type="checkbox"/>
> Fräswalzenmontage- und -transportwagen FB1500 bis FB2500	<input type="checkbox"/>
> Transportrollensatz für den vereinfachten Fräsaggregatwechsel (FB1500 - FB3800)	<input type="checkbox"/>

Fräswalzen

> Fräswalze FB2200 HT22 PLUS LA18 mit 156 Meißeln	<input type="checkbox"/>
> Fräswalze MCS BASIC FB2200 HT22 PLUS LA15 mit 180 Meißeln	<input type="checkbox"/>
> Fräswalze MCS BASIC FB2200 HT22 PLUS LA18 mit 156 Meißeln	<input type="checkbox"/>
> Fräswalze MCS BASIC FB2500 HT22 PLUS LA15 mit 196 Meißeln	<input type="checkbox"/>
> Fräswalze MCS EXTEND FB3500 HT22 PLUS LA15, mehrteilig mit 294 Meißeln	<input type="checkbox"/>
> Fräswalze MCS EXTEND FB3800 HT22 PLUS LA15, mehrteilig mit 314 Meißeln	<input type="checkbox"/>
> Fräswalze MCS BASIC FB2200 HT22 PLUS LA8 mit 297 Meißeln	<input type="checkbox"/>
> Fräswalze MCS BASIC FB2200 HT22 PLUS LA25 mit 134 Meißeln	<input type="checkbox"/>
> Fräswalze MCS BASIC FB2200 HT5 LA6X2 mit 740 Meißeln	<input type="checkbox"/>
> Fräswalze MCS BASIC FB2200 HT22 PLUS LA8 mit 18 Standardmeißeln und 280 PKD-Werkzeugen	<input type="checkbox"/>
> Fräswalze MCS BASIC FB2200 HT22 PLUS LA15 mit 18 Standardmeißeln und 162 PKD-Werkzeugen	<input type="checkbox"/>
> Fräswalze MCS BASIC FB2500 HT5 LA6X2 mit 840 Meißeln	<input type="checkbox"/>
> Fräswalze MCS BASIC FB2500 HT22 PLUS LA8 mit 335 Meißeln	<input type="checkbox"/>
> Fräswalze MCS BASIC FB2500 HT22 PLUS LA25 mit 141 Meißeln	<input type="checkbox"/>
> Fräswalze MCS BASIC FB2200 HT22 PLUS PLUS LA25 mit 136 Meißeln	<input type="checkbox"/>
> Fräswalze MCS BASIC FB2500 HT22 PLUS PLUS LA25 mit 148 Meißeln	<input type="checkbox"/>

Fräsgutverladung

> Abwurfband, 8.150 mm lang, 1.000 mm breit	<input type="checkbox"/>
> VCS-Absauganlage	<input type="checkbox"/>
> Ampelanlage für visuelle „Stop-and-Go“-Anweisungen an den LKW-Fahrer	<input type="checkbox"/>
> Abstützvorrichtung Abwurfband	<input type="checkbox"/>
> Schwenkwinkelsteuerung ACTIVE CONVEYOR für Abwurfband	<input type="checkbox"/>

OPTIONALE AUSSTATTUNG W 220 XF i

Maschinensteuerung und Nivellierung

> Erweiterung von LEVEL PRO ACTIVE mit einem Hydrauliksensoren, rechts montiert	<input type="checkbox"/>
> Erweiterung von LEVEL PRO ACTIVE mit zwei Hydrauliksensoren, rechts und links montiert	<input type="checkbox"/>
> Erweiterung von LEVEL PRO ACTIVE mit 2 Ultraschallsensoren für Multiplexabtastung	<input type="checkbox"/>
> Erweiterung von LEVEL PRO ACTIVE mit 4 Ultraschallsensoren für Multiplexabtastung	<input type="checkbox"/>
> Erweiterung von LEVEL PRO ACTIVE mit 2 Ultraschallsensoren für Multiplexabtastung (FB3500 / FB3800)	<input type="checkbox"/>
> Erweiterung von LEVEL PRO ACTIVE mit 4 Ultraschallsensoren für Multiplexabtastung (FB3500 / FB3800)	<input type="checkbox"/>
> Erweiterung von LEVEL PRO ACTIVE mit einer Vorrüstung für 3D-Nivellierung für Maschine ohne Dach	<input type="checkbox"/>
> Erweiterung von LEVEL PRO ACTIVE mit einer Vorrüstung für 3D-Nivellierung für Maschine mit Dach	<input type="checkbox"/>
> Erweiterung von LEVEL PRO ACTIVE mit einer Vorrüstung für 3D-Nivellierung für Maschine mit Kabine	<input type="checkbox"/>
> Erweiterung von LEVEL PRO ACTIVE mit 2 Linearlasersensoren	<input type="checkbox"/>

Fahrstand

> Fahrstand mit funktionalem Stehsitz und großem Staufach	<input type="checkbox"/>
> Fahrstand mit funktionalem Stehsitz, großem Staufach und Wetterschutzdach	<input type="checkbox"/>
> Fahrstand mit hochwertiger Komfortkabine	<input type="checkbox"/>
> Zusätzlicher Stehsitz für Fahrstand	<input type="checkbox"/>
> Heizung Fahrstand	<input type="checkbox"/>

Sonstiges

> Wassertankbefüllung mit hydraulischer Befüllpumpe	<input type="checkbox"/>
> WIRTGEN GROUP Performance Tracker Milling mit WITOS FleetView - Präzise Fräsleistungsermittlung für Maschine ohne Dach oder mit Kabine	<input type="checkbox"/>
> Erweitertes Beleuchtungspaket LED mit 43.600 Lumen	<input type="checkbox"/>
> Hochleistungs-Beleuchtungspaket LED mit 93.600 Lumen, inklusive LED-Beleuchtungsballon	<input type="checkbox"/>
> Zweiteiliges Zusatzgewicht mit insgesamt 1.500 kg	<input type="checkbox"/>
> Kompaktes Staufach am Maschinenheck für Meißeleimer	<input type="checkbox"/>
> Großes Staufach am Maschinenheck für 72 Meißeleimer	<input type="checkbox"/>
> Vorrüstung für hydraulisch angetriebenen Kehrbesen	<input type="checkbox"/>
> Staufach an den hinteren Fahrwerken für 10 Meißeleimer	<input type="checkbox"/>
> Hydraulisch angetriebene Kehrreinheit	<input type="checkbox"/>
> Leistungsstarker Wasserhochdruckreiniger mit 150 bar und 15 l/min	<input type="checkbox"/>
> Ein hydraulischer Meißelaustreiber	<input type="checkbox"/>
> Zwei hydraulische Meißelaustreiber	<input type="checkbox"/>
> Bedienpanel 5" zur Steuerung des Nivelliersystems	<input type="checkbox"/>
> Bedienpanel 7" zur Anzeige der Maschinensteuerung und Steuerung des Nivelliersystems	<input type="checkbox"/>
> Bedienpanel 2" mit Favoritentasten	<input type="checkbox"/>
> Zwei Bedienpanels 2" mit Favoritentasten	<input type="checkbox"/>
> Benutzerspezifische Speicherung von Maschinenparametern über SMART KEY Schlüsselanhänger	<input type="checkbox"/>
> 2-fach Kamerasystem	<input type="checkbox"/>
> 4-fach Kamerasystem mit Bedienpanel 10"	<input type="checkbox"/>
> 8-fach Kamerasystem mit Bedienpanel 10"	<input type="checkbox"/>
> Monitorsystem für Option Kabine mit 8 Kameras und Bedienpanel 10"	<input type="checkbox"/>
> Doppelanlassersystem	<input type="checkbox"/>
> Elektrische Dieselsaug- und -druckpumpe mit 7,50 m Saugschlauch	<input type="checkbox"/>
> Kennzeichenhalter mit LED-Beleuchtung	<input type="checkbox"/>
> Zusätzliche doppelte Druckluftfanfare am oberen Ende des Abwurfbandes zum Signalisieren	<input type="checkbox"/>
> Zusatzgewicht 3.600 kg	<input type="checkbox"/>

- = Standardausstattung
 = Standardausstattung, wahlweise ersetzbar durch optionale Ausstattung
 = Optionale Ausstattung

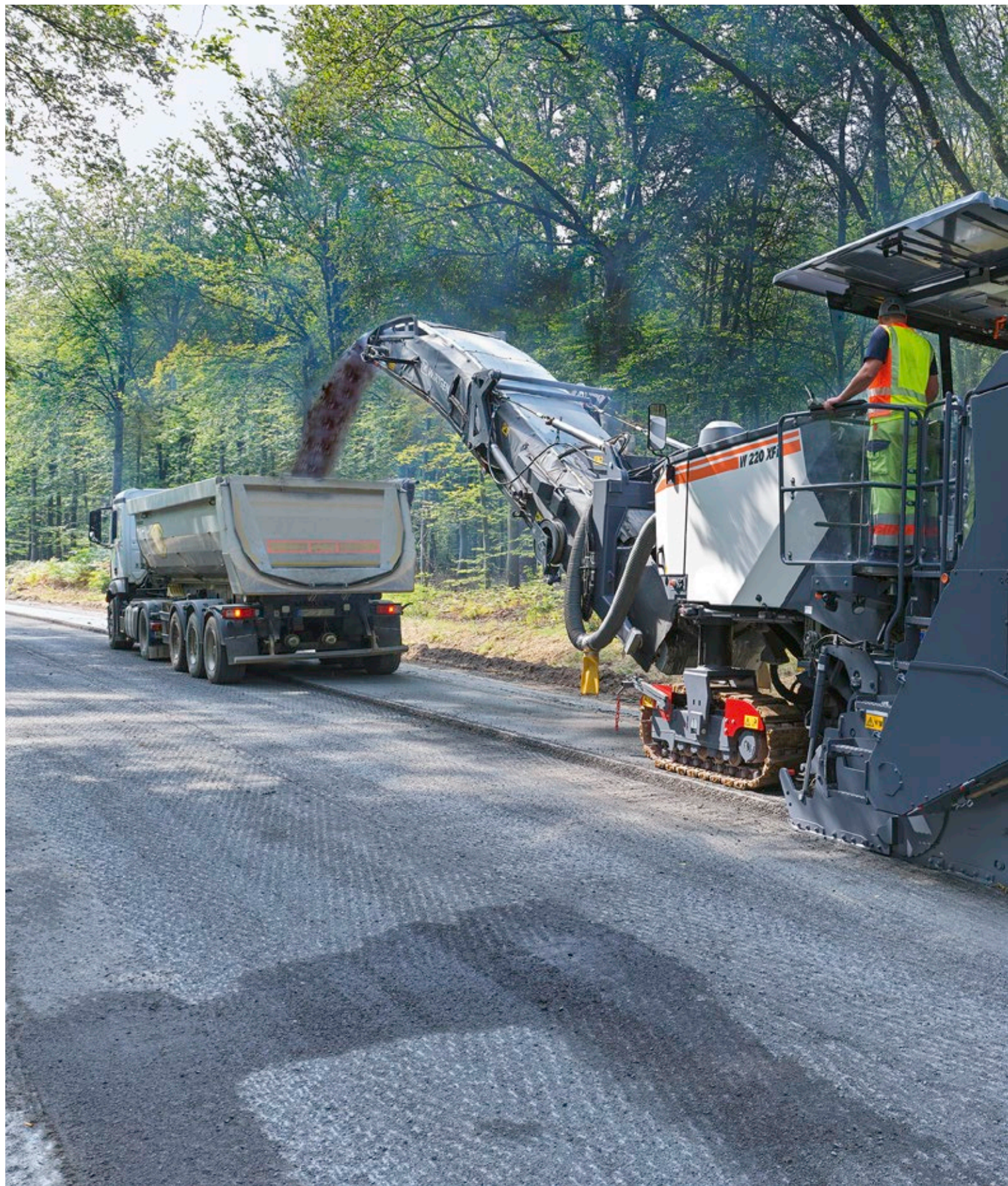



**WIRTGEN GmbH**

Reinhard-Wirtgen-Str. 2
53578 Windhagen
Deutschland

T: +49 2645 131-0
F: +49 2645 131-392
M: info@wirtgen.com

 www.wirtgen.de



Für weitere Informationen Code scannen.